

# SPEARHEAD

## SORTIMENT MED KLIPPARE MED ARMAR





## DE KLIPPRESULTAT DU FÖRTJÄNAR

Spearhead har varit ledande inom vegetationsbekämpningsmaskiner i över tre årtionden. Vi lyssnar uppmärksamt på kundernas feedback för att göra våra maskiner perfekta. De är robusta, varar länge och är mycket effektiva.

Vårt Twiga-sortiment (swahili för "giraff") har varit en del av vårt utbud sedan 1995. Det säkerställer operatörskomfort, enorm flexibilitet och högre produktivitet, och vi hoppas att du blir lika imponerad som våra partner.

Tillsammans med Twiga sätter vi standarden för klippare med armar. Andra alternativ ger dig inte de resultat du förtjänar.

## INNEHÅLL

TWIGA MINI-SERIEN	8	STYRSYSTEM	26
TWIGA COMPACT-SERIEN	10	FLOTTÖRSYSTEM	28
TWIGA CLASSIC-SERIEN	12	PRECISIONSKLIPPSYSTEM	30
TWIGA MID-SERIEN	14	TEMPERATURREGLERINGSSYSTEM	32
TWIGA ORBITAL-SERIEN	16	LÖVKONTROLL	32
TWIGA PRO-SERIEN	18	SNABBKOPPLINGSSYSTEM	33
TWIGA FLEX-SERIEN	20	SIKTSYSTEM	33
ANPASSADE TWIGA-MASKINER	22	SPECIALTILLBEHÖR	34
MONTERINGSTYPER	24	SPECIFIKATIONER	42
TYPER AV ARMAR	25		





## VARFÖR BÖR DU VÄLJA TWIGA?

Du vill klippa snabbare, till högsta standard och med bästa möjliga komfort. Det förstår vi, så varje aspekt av Twiga fokuserar på dina behov.

Vi har kunder med olika behov - från privata fastigheter med tillfälliga klippbehov till professionella entreprenörer med intensiv arbetsbelastning.

Därför kan Twiga-klippare fästas på de flesta traktorer, med många olika armar och monteringsstyper, så att du kan skapa din perfekta klippmaskin.

Och Twiga har en imponerande räckvidd. Våra kraftfulla maskiner har en räckvidd från 2,6 m till 8,9 m och får effektivt jobbet gjort i tid.

Otliga Twiga-funktioner gör livet enklare. Autopilot, Autolevel och Propilot är tre stora framsteg som ger dig otrolig styrning och produktivitet. De ökar även komforten i hytten och minskar trycket och tröttheten för operatörer.

Varje Twiga är konstruerad från grunden och är en robust arbetshäst. De är byggda för att vara länge och gör dig inte besviken.

**“ Jag tittade på andra maskiner, men jag gillade Twigas byggkvalitet och teknik. Vi har fått mer arbete tack vare Twiga. Vår produktion har ökat med 25 %, och det har hjälpt oss att utöva verksamheten med 30-40 % på tre år. ”**

Will Clarke - Kent, Storbritannien

**“ Jag kan ärligt talat säga att det är den bästa maskin jag någonsin haft. Med tanke på hur mycket arbete den hanterar under klippssäsongen är Twiga en enorm tillgång för mitt företag. Och verksamhetsmässigt sett är den överlägsen på många sätt. ”**

Gary Gilder - Lincolnshire, Storbritannien





## HITTA DIN TWIGA VÄLJ RÄTT KRAFT FÖR DIG. FÖR OSS HANDLAR DET OM RÄCKVIDDEN.

Våra häcksaxsortiment är kopplade till kraften.

<b>TWIGA</b> COMPACT	.....	35 hk
<b>TWIGA</b> CLASSIC	.....	65 hk
<b>TWIGA</b> MID	.....	75 hk
<b>TWIGA</b> ORBITAL	.....	85 hk
<b>TWIGA</b> PRO	.....	85 hk
<b>TWIGA</b> FLEX	.....	85 hk

## RÄCKVIDDEN HÄNGER PÅ NAMNET.

När du fastställer kraven är det ofta lättast att börja med räckvidden.

Den grundläggande räckvidden för alla Spearhead-häcksaxar visas med namnet.\*

dvs. **TWIGA CLASSIC S60 = 6,0 m**

**TWIGA MID VFR55 = 5,5 m**



## BASENHETEN HAR DEFINIERATS. VAD SKA DEN MONTERAS PÅ?

Spearhead-armor kan monteras på många olika drivkällsfordon.

### TÄNK PÅ ...



TYP, MODELL OCH  
TILLVERKARE



HÄSTKRAFTER



HÖJD OCH VIKT



LYFTKAPACITET

## TYPER AV ARMAR. LIKA ENKELT SOM ABC.

Spearhead erbjuder olika "typer av armar" för ytterligare funktionalitet.

Armtypen för alla Spearhead-häcksaxar anges också i namnet.

dvs. **TWIGA CLASSIC S60 = STANDARD**

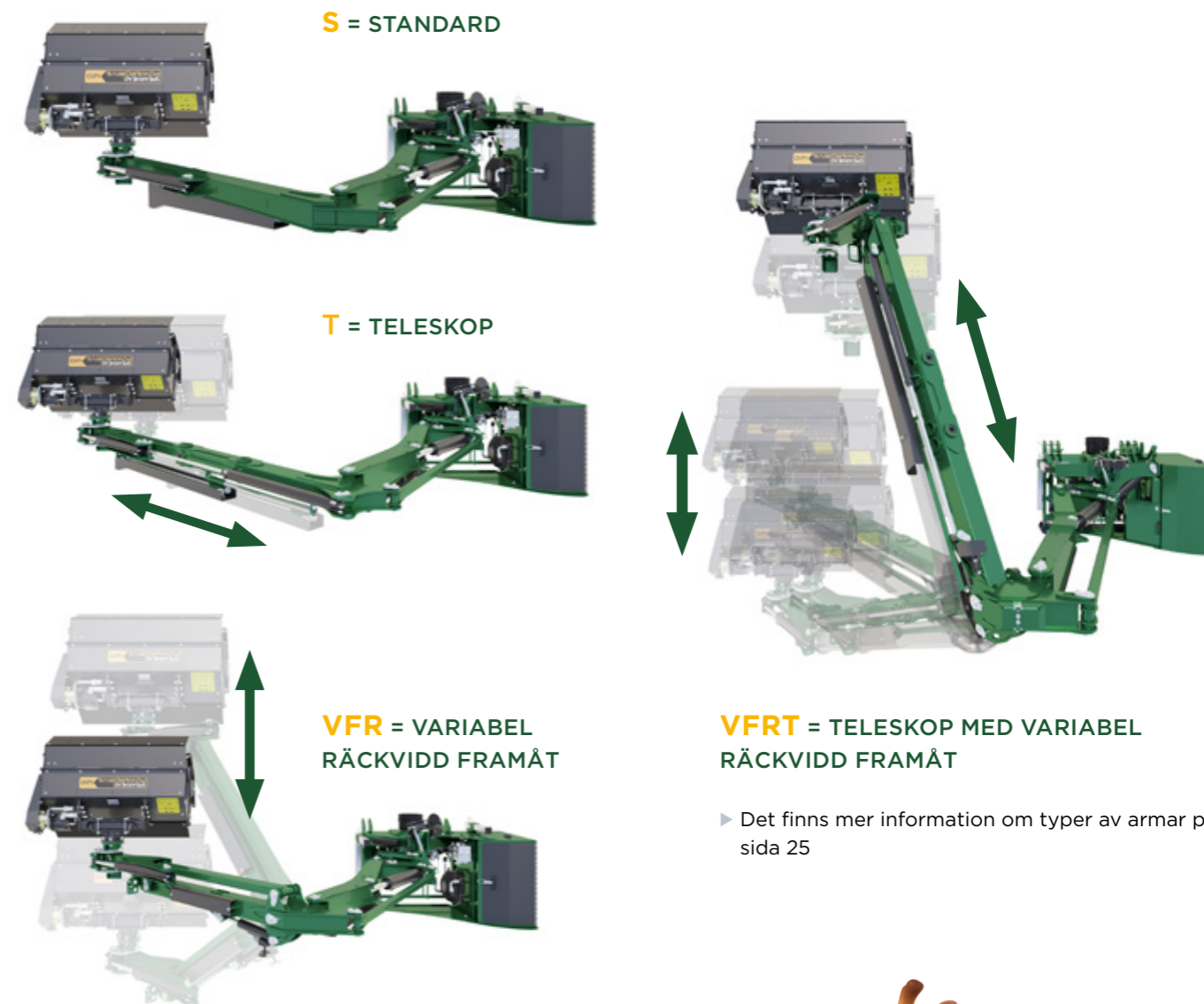

► Det finns mer information om typer av armar på sida 25

## INTRESSANTA FAKTA: TWIGA ÄR SWAHILI FÖR GIRAFF





# TWIGA MINI-SERIEN

VÄNDBAR ARMSATS FÖR KLIPPNING  
PÅ BÅDA SIDOR AV TRAKTORN (S37)

KNIVBALKTILLBEHÖR PÅ 1,2 M ELLER 1,6 M  
BEROENDE PÅ MODELL

KABELSTYRNING

INBYGGD OLJETANK SOM ALTERNATIV

PARKERINGSSTÄLL

Twiga Mini är perfekt för serviceentreprenörer, lokala myndigheter och privata fastigheter, med en lätt arm för kompakta traktorer.

Få rätt konfiguration för dig och gör den regelbundna klippningen enkel. Monteras framtill eller baktill på traktorn och du kan välja en armräckvidd på upp till 5,4 meter.

Den robusta Twiga Mini ger otroligt värde för pengarna och är imponerande för sin storlek. Och med olika räckviddsalternativ kan du få den mångsidighet du behöver.

- ▶ Lätt arm för kompakta traktorer.
- ▶ Nå brett och högt med montering framtill eller baktill.
- ▶ Välj ett VFR-armsats för extra komfort.

	 GUIDE FÖR MINIMIVIKT	 MASKINVIKT	 MAXIMAL HORIZONTAL RÄCKVIDD	 MAXIMAL VERTIKAL RÄCKVIDD	 MAXIMAL RÄCKVIDD FRAMÅT	 TRANSPORTBREDD	 KRAV PÅ OLJEFLODE
<b>TWIGA</b> MINI S26	500 kg	210 kg*	2,60 m	4,00 m	-	1,00 m	25-30 l/min
<b>TWIGA</b> MINI S37	900 kg	260 kg	3,70 m	5,40 m	-	1,30 m	25-30 l/min
<b>TWIGA</b> MINI VFR37	1 100 kg	310 kg*	3,70 m	5,40 m	1,50 m	1,30 m	25-30 l/min



  
MAXIMAL  
RÄCKVIDD  
**3,70 m**



# TWIGA COMPACT-SERIEN







Oavsett om du är en lokal myndighet, vaktmästare eller liten jordbruksgård kan du få en kompakt klipparm med samma funktioner och stil som på större modeller.

Din produktivitet skjuter i höjden när du når upp till 4,9 meter. Montera armen där det passar dig bäst och få god sikt.

Använd din Twiga Compact för att slutföra fler jobb. Välj mellan olika tillbehör såsom slaga, såg och knivbalk.

- ▶ Professionella funktioner med en kompakt arm.
- ▶ Få en perfekt konfiguration med flexibla monteringspositioner.
- ▶ Få mer gjort med ytterligare klipptillbehör
- ▶ Specifikationer som passar dina behov – grundläggande, kombi, inbyggd, monterad framtill, monterad baktill.

	 GUIDE FÖR MINIMIVIKT	 MASKINEFFEKT	 MASKINVIKT	 MAXIMAL RÄCKVIDD	 TRANSPORTBREDD
<b>TWIGA</b> COMPACT S32	1 500 kg	35 hk	480 kg	3,20 m	1,90 m
<b>TWIGA</b> COMPACT S36	1 500 kg	35 hk	500 kg*	3,60 m	1,90 m
<b>TWIGA</b> COMPACT S42	1 750 kg	35 hk	520 kg	4,20 m	2,30 m
<b>TWIGA</b> COMPACT S46	1 750 kg	35 hk	540 kg*	4,60 m	2,40 m
<b>TWIGA</b> COMPACT S49	2 000 kg	35 hk	540 kg	4,90 m	2,40 m



MASKINEFFEKT  
35 hk



MAXIMAL RÄCKVIDD  
4,90 m



# TWIGA CLASSIC-SERIEN

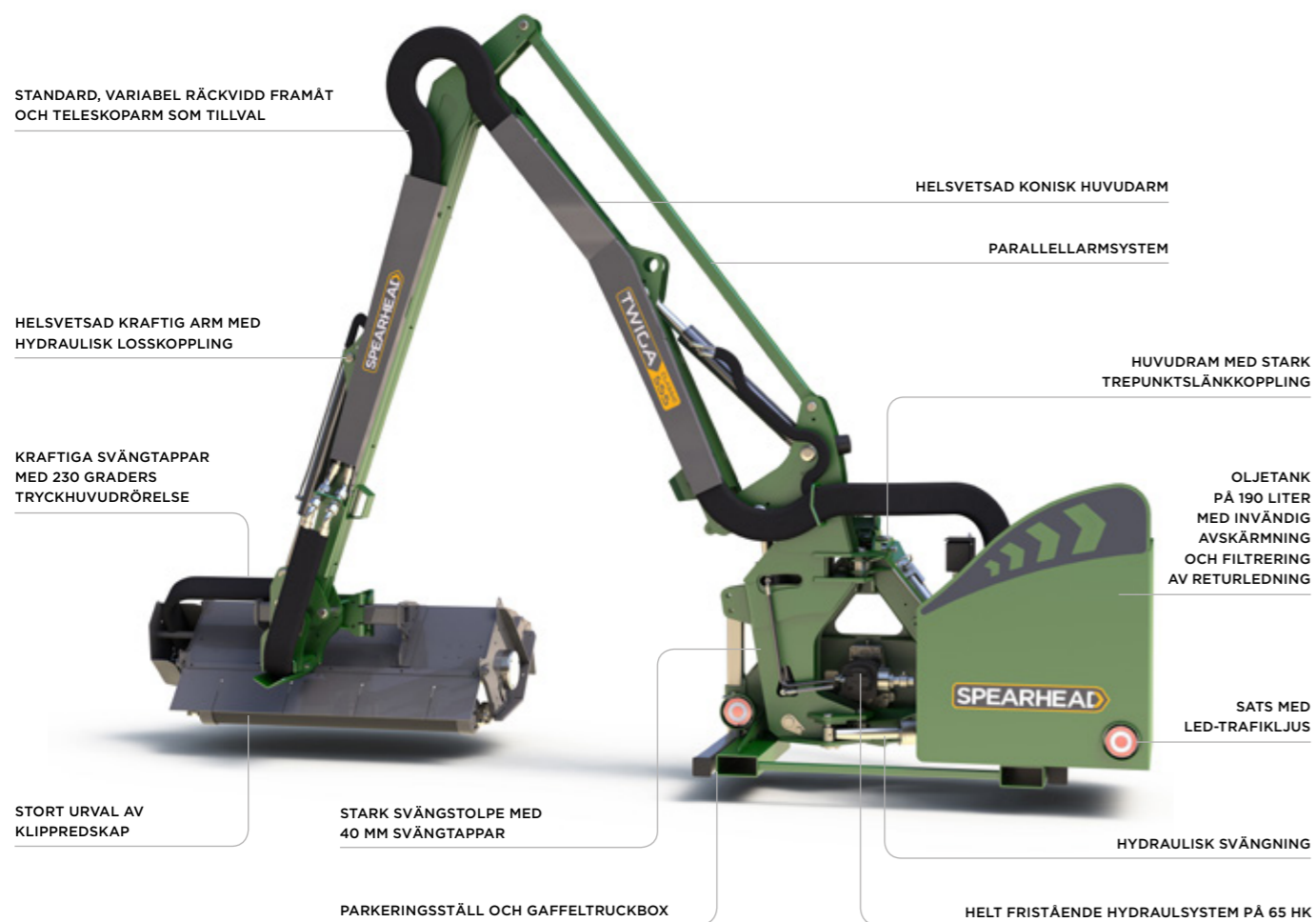

Nu börjar det bli seriöst. Twiga Classic är utformad med jordbrukare, entreprenörer och lokala myndigheter i åtanke och ger dig prestanda hela dagen lång.

Den är stabil i alla terränger, och armen som monteras baktill har parallell armergeometri som standard. För att inte tala om ett hydraulsystem på 65 hk. Med en räckvidd på upp till 6,5 meter.

Med exakt styrning och betryggande operatörskomfort ger Twiga Classic en perfekt kombination av värde och prestanda. Med ett urval av armtyper och klippredskap blir den snart din nya bästa vän.

- Komfort och prestanda hela dagen lång.
- Robust stabilitet håller dig på rätt spår.
- Finjustera konfigurationen med oändliga uppgraderingsalternativ.

	 GUIDE FÖR MINIMIVIKT	 MASKINEFFEKT	 MASKINVIKT	 MAXIMAL RÄCKVIDD	 TRANSPORTBREDD
<b>TWIGA CLASSIC S51</b>	4 000 kg	65 hk	1 200 kg	5,10 m	2,20 m
<b>TWIGA CLASSIC S55</b>	4 250 kg	65 hk	1 230 kg	5,50 m	2,20 m
<b>TWIGA CLASSIC VFR55</b>	4 250 kg	65 hk	1 320 kg	5,50 m	2,30 m
<b>TWIGA CLASSIC S60</b>	4 500 kg	65 hk	1 250 kg	6,00 m	2,20 m
<b>TWIGA CLASSIC VFR60</b>	4 500 kg	65 hk	1 340 kg	6,00 m	2,30 m
<b>TWIGA CLASSIC T65</b>	4 500 kg	65 hk	1 310 kg	6,50 m	2,20 m



MASKINEFFEKT  
**65 hk**



MAXIMAL  
RÄCKVIDD  
**6,50 m**





# TWIGA MID-SERIEN



Det finns en anledning till att det här är vår bästsäljande häcksax. När du vill ha resultat på stor skala, med en räckvidd på upp till 7 meter, ska du välja Twiga Mid. Inget jobb är för stort.

Ambitiösa jordbrukare, entreprenörer och lokala myndigheter kan välja dess hållbarhet tack vare ett hydraulsystem på 75 hk och montering baktill.

Snäppet bättre än Twiga Classic, och operatörer uppskattar enkel Multipilot- eller Minipilot-styrning.

- ▶ Hantera alla klipputmaningar med robust självförtroende.
- ▶ Enkla, intuitiva reglage för användning hela dagen.
- ▶ Gott om alternativ så att du kan få rätt klippmaskin för dig.

	 GUIDE FÖR MINIMIVIKT	 MASKINEFFEKT	 MASKINVIKT	 MAXIMAL RÄCKVIDD	 TRANSPORTBREDD
<b>TWIGA</b> MID S55	4 250 kg	75 hk	1 400 kg	5,50 m	2,30 m
<b>TWIGA</b> MID VFR55	4 500 kg	75 hk	1 510 kg	5,50 m	2,30 m
<b>TWIGA</b> MID S60	4 500 kg	75 hk	1 420 kg	6,00 m	2,30 m
<b>TWIGA</b> MID VFR60	4 750 kg	75 hk	1 530 kg	6,00 m	2,30 m
<b>TWIGA</b> MID T65	4 750 kg	75 hk	1 520 kg	6,50 m	2,30 m
<b>TWIGA</b> MID T70	5 000 kg	75 hk	1 580 kg	7,00 m	2,30 m



MASKINEFFEKT  
75 hk



MAXIMAL  
RÄCKVIDD  
7,00 m



# TWIGA ORBITAL-SERIEN







Snacka om imponerande. När du klipper på vägar med hög hastighet eller klipper intensivt behöver du vartenda uns av maskinens prestanda. Och det får du med Twiga Orbital.

Spara tid genom att klippa på båda sidor av hytten. Du kan till och med växla under drift tack vare vårt 305-graders Rotorflex-huvudrotationssystem. Med en räckvidd på 8,3 meter missar du inget.

Denna kraftfulla maskin på 85 hk ger resultat i hög hastighet, timme efter timme. Med ultimat komfort och lättanvända reglage.

- ▶ Klipp snabbare på båda sidor av hytten (utan att stanna).
- ▶ Nå allt redan från början med enorm flexibilitet.
- ▶ Arbeta bekvämt hela dagen lång med Multipilot-styrning.

	 GUIDE FÖR MINIMIVIKT	 MASKINEFFEKT	 MASKINVIKT	 MAXIMAL RÄCKVIDD	 TRANSPORTBREDD
<b>TWIGA ORBITAL S60</b>	4 750 kg	85 hk	1 900 kg	6,00 m	1,30 m
<b>TWIGA ORBITAL S67</b>	5 000 kg	85 hk	2 050 kg	6,70 m	1,30 m
<b>TWIGA ORBITAL T72</b>	5 250 kg	85 hk	2 120 kg	7,20 m	1,30 m
<b>TWIGA ORBITAL T83</b>	5 500 kg	85 hk	2 290 kg	8,30 m	1,30 m



MASKINEFFEKT

85 hk



MAXIMAL RÄCKVIDD

8,30 m



# TWIGA PRO-SERIEN



Känns klippningen pressad? Då passar den här dig. Nästa generations teknik hjälper dig att överträffa produktivitetmålen med marknadens operatörsvänligaste armklippare.

Twiga Pro på 85 hk är en favorit bland stora jordbruksgårdar, branschledande entreprenörer, militären och flygplatser och utnyttjar allt vi har för att hantera uppgifterna.

Automatisering såsom Autopilot och Autolevel hanterar din precision. Du får en högkvalitativ klippning även på ojämn mark och i branta sluttningar. Och vårt Propilot-styrssystem med pekskärm ökar komforten i hytten och hanterar påfrestningarna. Tiden bara flyger fram.

- ▶ Automatiserad klippning för exakta resultat.
- ▶ Kör framåt med högre hastigheter.
- ▶ Ultimat hyttkomfort och pekskämsstyrning.

	 GUIDE FÖR MINIMIVIKT	 MASKINEFFEKT	 MASKINVIKT	 MAXIMAL RÄCKVIDD	 TRANSPORTBREDD
<b>TWIGA</b> PRO VFR60	5 000 kg	85 hk	1 720 kg	6,00 m	2,30 m
<b>TWIGA</b> PRO VFR65	5 000 kg	85 hk	1 800 kg	6,50 m	2,30 m
<b>TWIGA</b> PRO T70	5 000 kg	85 hk	1 870 kg	7,00 m	2,30 m
<b>TWIGA</b> PRO VFR72	5 250 kg	85 hk	2 000 kg	7,20 m	2,30 m
<b>TWIGA</b> PRO T80	5 250 kg	85 hk	1 930 kg	8,00 m	2,30 m





# TWIGA FLEX-SERIEN

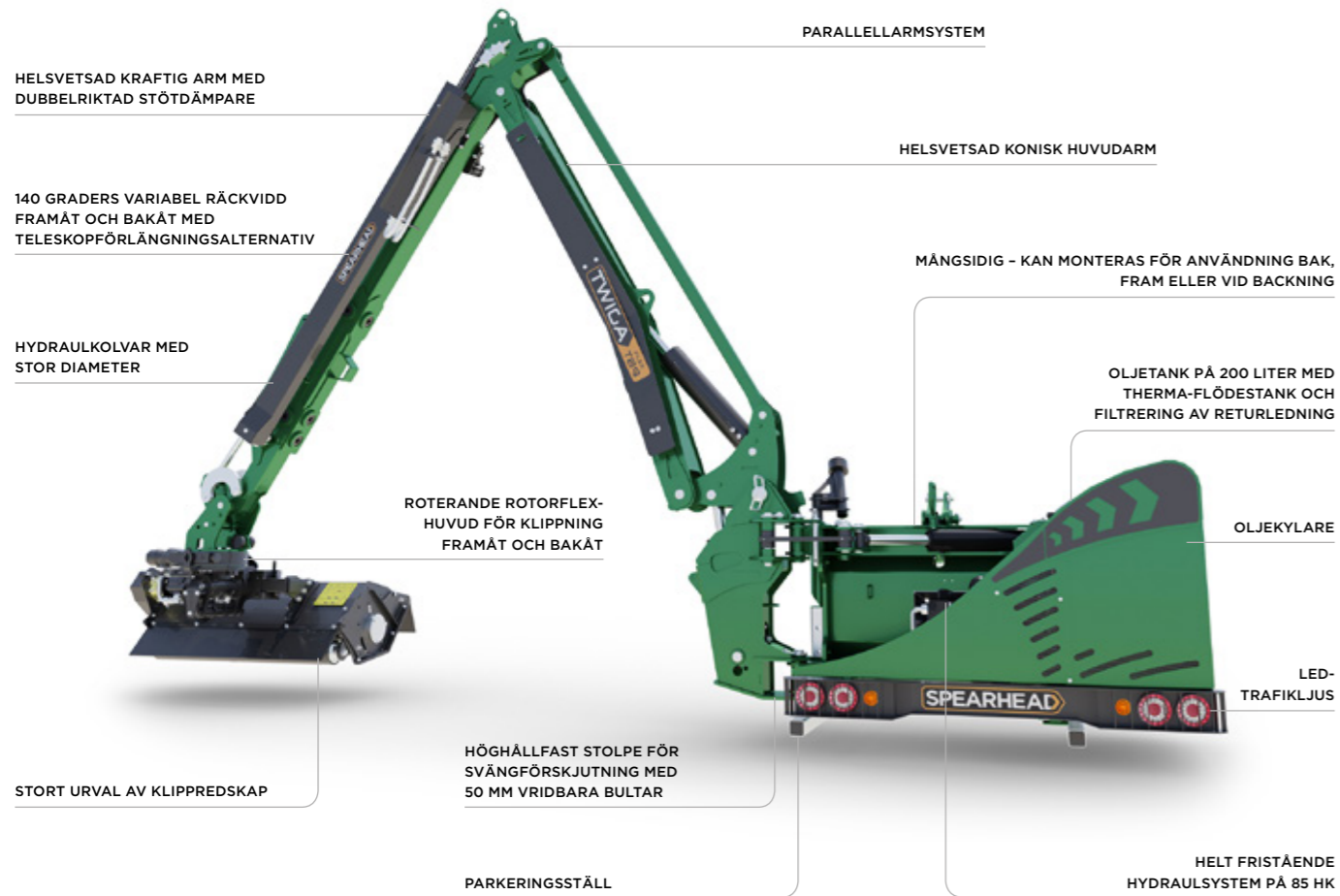

Vår avancerade Twiga Flex ger dig marknadens bästa kraft, prestanda och produktivitet. Det är därför den är en favorit bland kunder med riktigt krävande klippescheman. Flex sparar tid med robusta funktioner som du kan lita på.

Den har en räckvidd på upp till 8,9 meter och fungerar både framåt och bakåt tack vare vårt Rotorflex-system. Och du kan montera maskinen på 85 hk både framtill och baktill. Hitta rätt konfiguration för dig och få exakta resultat i hög hastighet.

Operatörer gillar att tillbringa dagen med Twiga Flex, med vårt förstklassiga Propilot-styrssystem som standard. Med intuitiv hantering av många reglage kan de avsluta jobbet med glatt humör, eftersom Autoflex och Autopilot också inkluderas som standard.

- ▶ Förstklassiga funktioner sparar tid på varje jobb.
- ▶ Fördubbla produktiviteten genom att klippa framåt och bakåt.
- ▶ Arbeta bekvämt med exakta pekskärmsreglage.

	GUIDE FÖR MINIMIVIKT	MASKINEFFEKT	MASKINVIKT	MAXIMAL RÄCKVIDD	TRANSPORTBREDD
<b>TWIGA FLEX 567</b>	5 500 kg	85 hk	2 050 kg	6,70 m	2,30 m
<b>TWIGA FLEX 574</b>	5 500 kg	85 hk	2 170 kg	7,40 m	2,30 m
<b>TWIGA FLEX T80</b>	5 750 kg	85 hk	2 380 kg	8,00 m	2,30 m
<b>TWIGA FLEX T89</b>	6 000 kg	85 hk	2 600 kg	8,90 m	2,30 m





## ANPASSADE TWIGA-MASKINER

Ett nära samarbete med våra kunder är avgörande för vår verksamhet. Och ibland gillar vi era idéer så mycket att vi kan förverkliga dem. Vårt erfarna konstruktionsteam har specialutvecklat ett antal specialmaskiner under de senaste årtiondena och ökat användningen och produktionen.





## MONTERINGSTYPER

Monteringen av din Twiga på traktorn är viktig. När du byter utrustning regelbundet uppskattar du säkert en enkel och snabb process. Men om dina klippjobb är intensiva och varar hela dagen kanske du föredrar stabilitet framför mångsidighet.

Vi erbjuder olika monteringsstyper som passar alla användningsnivåer och Twiga-modeller. Vi kan hjälpa dig att välja rätt.



### TREPUNKTSKOPPLING

Det här enkla fästet passar de flesta traktorer och gör att du kan montera din Twiga snabbt.



### FYRPUNKTSKOPPLING

En extra länk (till dragstängan) ger extra stabilitet för din montering.



### AXELFÄSTEN PÅ UNDERRAMEN

Ett robust underramsfäste ger en stabil axelmontering, för extra stabilitet.



### INBYGGDA AXELFÄSTEN

Inbyggda monteringsarmar ger ultimata stabilitet och är perfekta för tung användning och lång räckvidd.



### DIN-LASTARFÄSTEN

Välj ett specialfäste så att din Twiga fungerar med arbetsfordon, hjullastare och andra drivkällor.

MONTERING	MINI	COMPACT	CLASSIC	MID	ORBITAL	PRO	FLEX
TREPUNKT	■	■	■	■	■	■	■
FYRPUNKT	-	□	□	□	□	□	□
UNDERRAMSAXEL	-	-	□	□	□	□	□
INBYGGD	-	-	-	-	-	□	□
DIN-LASTARE	-	□	-	-	-	-	□

## TYPER AV ARMAR

Armen är avgörande när du ska välja rätt Twiga för dig. Vi erbjuder allt från en enkel standardarm till mer komplexa, flexibla armar som ökar produktiviteten och operatörskomforten. Spearhead leder innovationen inom armteknik eftersom din prestanda hänger på den.



### STANDARD

Om du planerar att använda din Twiga då och då fungerar vår enkla, fasta arm väl. Den har en robust konstruktion och är helsvetsad, och du kan lita på dess överlägsna geometri och långa livslängd.



### VARIABEL RÄCKVIDD FRAMÅT (VFR)

Vi har utvecklat VFR för att ge operatörer fullständig sikt utan att de behöver titta över axeln eller vrida ryggen. Komforten påverkar produktiviteten när du sitter i hytten hela dagen. Så tunga Twiga-användare väljer ofta VFR som standard.

Med ett framåt- och bakåtriktat intervall får du enorm klippflexibilitet. Och med operatörsreglage i hytten får du jobbet gjort snabbare och exaktare.



### TELESKOP

Behöver du lite extra räckvidd ibland? Då bör du välja vår teleskoparm. Den är kompakt när den är infälld och gör distansarbete lätt som en plätt när du sträcker ut den för att klippa höga grenar. Du sparar tid och får bättre resultat och kan hantera även riktigt svårnådda områden.

Det är enkelt att flytta teleskoparmen med operatörsreglagen i hytten. Operatörerna vänjer sig snabbt och uppskattar den flexibla armen som hjälper dem att uppnå produktivitetsmål och ger förstklassiga resultat.



### TELESKOP MED VARIABEL RÄCKVIDD FRAMÅT (VFRT)

Professionella entreprenörer, stora lokala myndigheter och ambitiösa jordbrukare väljer det bästa av båda världar – en kombination av VFR och teleskoparm. Denna kombination ger dem allt de behöver för att slutföra även riktigt utmanande jobb i hög hastighet. Och vi vet ju att tid är pengar.

VFRT betalar sig i prestanda och ger otroligt flexibel räckvidd – framåt, bakåt eller högt upp i luften.

ARM	MINI	COMPACT	CLASSIC	MID	ORBITAL	PRO	FLEX
STANDARD	■	■	■	■	■	■	■
VFR	■	-	■	■	-	■	-
TELESKOP	-	-	■	■	■	■	■
VFR TELESKOP	-	-	-	-	-	■	-



# STYRSYSTEM

Välj hur du vill styra din Twiga-maskin. Vissa kunder väljer ett enkelt hydraulsystem. Andra vill ha allt som vår Propilot-pekskärm har att erbjuda. Det finns flera intuitiva alternativ, så fundera på vilket som ger dig den komfort och funktionalitet du behöver.



## PROGRESSIV KABELSTYRNING

Vårt enklaste styrsystem med flerspakfunktion och progressiv kabelrespons. Manövrera med fingertopparna och få en kompakt konstruktion.



## MINIPILOT ELECTRIC PROPORTIONAL-STYRNING

Detta kompakta elektriska proportionella system monteras enkelt i de flesta hytter (och kopplas snabbt ur för säker förvaring). Det har en liten joystick som ger exakt styrning genom subtila rörelser.

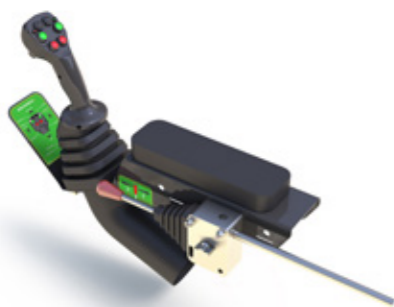

## PILOT HYDRAULIC PROPORTIONAL-STYRNING

Få överlägsen komfort med denna robusta enhet. Den är otroligt lyhörd och kan monteras på armstödet. En pålitlig pilotstyrenhet för exakta resultat.



## MULTIPILOT HYDRAULIC PROPORTIONAL-STYRNING

På Twiga Mid-serien och uppåt kan du dra nytta av en elektrisk rotorstyrning med denna ständigt populära lågtryckshydraulenhet. Montera den på armstödet för enorm komfort och en suverän känsla.

STYRNING	MINI	COMPACT	CLASSIC	MID	ORBITAL	PRO	FLEX
PROGRESSIV KABEL	■	■	-	-	-	-	-
MINIPILOT	-	□	□	■	-	-	-
PILOT	-	-	■	-	-	-	-
MULTIPILOT	-	-	-	□	■	-	-
PROPILOT	-	-	-	-	-	■	■

# STYRSYSTEM



## PROPILOT ELECTRIC PROPORTIONAL-STYRNING

Livet i hytten är enklare med Propilot, marknadsledande med en pekskärm på 10 tum. Propilot ger dig allt (och mer därtill) så att du får komplett styrning.

Anpassa placeringen av joystickfunktionerna enligt dina preferenser och övervaka alla dina operativa mätvärden i realtid. Tack vare en inbyggd ljussensor ser du skärmen oavsett väder.

Pejskärmen är robust och vattentålig, och du kan till och med använda den med handskar.

När arbetsbelastningen ökar kan du spåra aktiviteten på Propilot. Du kan övervaka upp till sex jobb åt gången, och registrera din tid på pekskärmen och hålla koll på daglig lönsamhet.

Minska avbrottstiden och hitta fel snabbare med Propilot. Operatörer har åtkomst till realtidsdiagnostik när de vill. Det är en stor förbättring jämfört med tidigare systems anslutning till dator.

Robust, omfattande och enkel att använda. Det sammanfattar vår populära Propilot-styrenhet.

“ Jag gillar verkligen det nya Propilot-systemet. Det är användarvänligt för våra operatörer och pekskärmen visar all information. Om det uppstår problem visar systemet felkoder så att de kan fixas snabbare. Det sparar både tid och pengar. ”

Richard Elkington - Lincolnshire, Storbritannien





## FLOTTÖRSYSTEM

Ojämn mark kan vara en utmaning även för uppmärksamma operatörer. När du arbetar hela dagen är det ansträngande att manuellt bibehålla rätt huvudposition. Och det saktar ned arbetet. Därför erbjuder vi diverse automatiska flottörsystem. Du kan arbeta snabbare med ett flottörsystem som bibehåller rätt klippposition oavsett konturerna.

### FLYTHUVUD

Dra nytta av automatisk konturnivellering. Klippredskapet rör sig fritt och svänger beroende på markförhållandena. Du behöver inte justera det manuellt. Få bättre resultat med mindre ansträngning.



### FLYTARM

Låt armhöjden styras automatiskt. Över konturerna faller och stiger maskinarmen till perfekt klipphöjd. Det ger perfekta resultat varje gång.



FLOTTÖRSYSTEM	MINI	COMPACT	CLASSIC	MID	ORBITAL	PRO	FLEX
FLYTHUVUD	-	■	■	■	■	■	■
FLYTARM	-	□	□	□	■	-	-
AUTOPILOT	-	-	-	-	-	■	■

## FLOTTÖRSYSTEM AUTOPILOT

Nu har det första helautomatiska kantflottörsystemet blivit ännu bättre! Autopilot ser till att du kan arbeta i hög hastighet, oavsett terräng. Med hjälp av den mest avancerade tekniken bibehåller systemet optimal huvud- och armposition, så att du inte behöver tänka på det.

Autopilot är ett elektroniskt flaggskepps-system som övervakar trycket med några millisekunders mellanrum och justerar klipppositionen beroende på resultatet. Med färre parametrar att hantera manuellt blir det enklare i hytten, utan att du behöver tumma på kvaliteten.

Jämfört med tidigare mekaniska flottörsystem minskar Autopilot armvikten med mer än 70 kg. Med mindre belastning får maskinen längre livslängd.

Den främsta fördelen är snabbare hastighet framåt och ökad produktivitet. Vid rätt markförhållanden kan du köra i upp till 22 km i timmen med Autopilot aktiverat. Det är perfekt när du hanterar tungt gräsarbete.

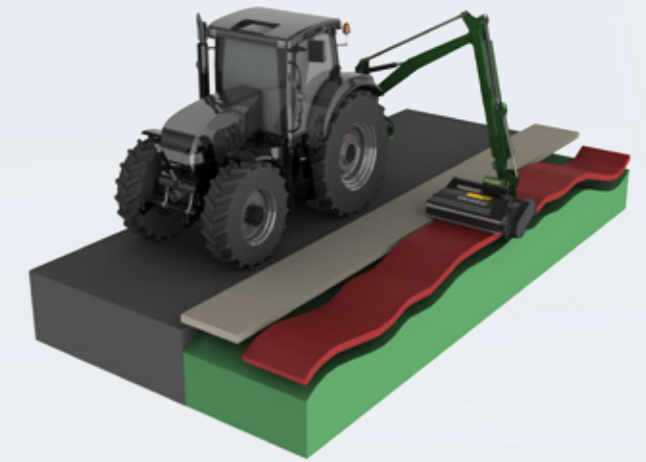

Du kan aktivera och inaktivera Autopilot med ett klick via joystick eller skärmen. Om du stöter på ett hinder kan du koppla ur det omedelbart (och återaktivera det på bara några sekunder). Och du kan köra Autopilot på tre olika nivåer – hård, medel och mjuk – beroende på markförhållandena.

När du väl har upplevt Autopilot lär du inte vilja använda andra flottörsystem igen.





## PRECISIONSKLIPPSYSTEM

### AUTOLEVEL

Precision är avgörande för professionell häckklippning. Och huvudvinkeln är en viktig faktor. Det är därför Spearhead har lett utvecklingen av automatiseringsstyrning inom detta område.

Autolevel har utvecklats exklusivt av Spearhead-ingenjörer och erbjuder banbrytande innovation inom häckklippningsteknik. Du kan bibehålla en exakt häckklippningsvinkel automatiskt och få suveräna resultat utan att behöva ägna flera timmar åt manuell justering.

Det är enkelt att använda. Förinställ upp till tre fasta vinklar och låt Autolevel ta hand om det. När du vill ha extrem flexibilitet kan du växla genom gradförändringar.

Vill du ha en häck med perfekt platt ovansida? Det är enkelt med Autolevel. Även när marken är ojämn. Och Autolevel förblir aktiverat när du ändrar armhöjden.



Teknikdrivna entreprenörer gillar den här avancerade funktionen. Autolevel har utvecklats för att bemöta kundernas efterfrågan och belyser vår beslutsamhet att alltid bygga bästa möjliga maskiner.



FLOTTÖRSYSTEM	MINI	COMPACT	CLASSIC	MID	ORBITAL	PRO	FLEX
AUTOLEVEL	-	-	-	-	-	■	■

## PRECISIONSKLIPPSYSTEM

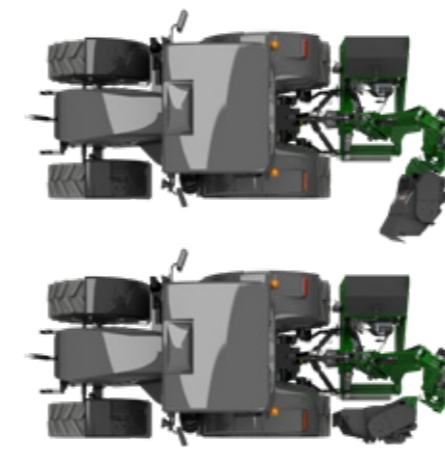

### FÄSTE FÖR ARBETE I SMALA UTRYMMEN

Ett fäste för arbete i smala utrymmen är smidigt när du har ont om utrymme.

Det passar mellan arm och tillbehör och gör att du kan arbeta inom traktorns bredd, vilket är perfekt för körfält och smala vägar.

Stoppa huvudet bakom traktorhjulet för att hantera häckens sidor. Eller höj upp det framtill när du arbetar högt. Mer av klippslagan exponeras, vilket är särskilt användbart när du klipper frodig grönska. Hantera vilda häckar snabbt.



KLIPPSYSTEM	MINI	COMPACT	CLASSIC	MID	ORBITAL	PRO	FLEX
FÄSTE FÖR ARBETE I SMALA UTRYMMEN	-	-	□	□	-	□	-



## TEMPERATURREGLERINGSSYSTEM

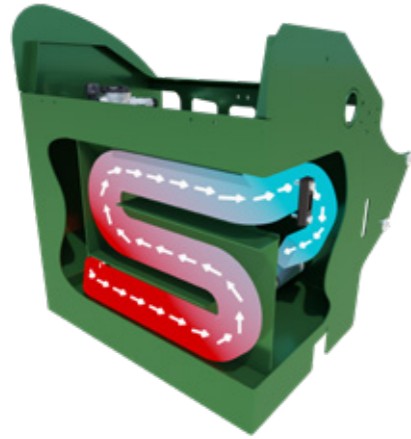

### KONSTRUKTION AV THERMA-FLÖDESTANK

Du måste hålla maskinen sval för att få lång livslängd. Detta ökar även effektiviteten och minskar riskerna för avbrott, t.ex. läckage från trasiga tätningar.

Vi inkluderar våra Thermo-flödestankar på Mid, Pro och Flex som standard.

När het olja förs genom Thermo-flödestanken sprids värmen till utsidan i stället för att stanna kvar i kammaren. Detta säkerställer att maskinen är så sval som möjligt när den körs.

### OLJEKYLARE

- ▶ För maskiner som används vid arbete i krävande miljöer.
- ▶ Elektrisk temperatursensor.
- ▶ Monteras i linje och kyler oljan innan den transporteras tillbaka till tanken.

TEMPERATURREGLERINGSSYSTEM	MINI	COMPACT	CLASSIC	MID	ORBITAL	PRO	FLEX
THERMA-FLÖDESTANK	-	-	-	■	-	■	■
OLJEKYLARE	-	-	□	■	■	■	■

## LÖVKONTROLL

### LÖVBLÅSARE

Av säkerhetsskäl insisterar många vägmyndigheter på att en lövblåsare används. Den håller vägar och stigar fria medan du arbetar och garanterar ett prydligt resultat.

Den monteras på baksidan av oljetanken eller till och med på baksidan av tanken på Pro och Flex för större effekt.



TILLBEHÖR	MINI	COMPACT	CLASSIC	MID	ORBITAL	PRO	FLEX
LÖVBLÅSARE	-	-	□	□	□	-	-
INBYGGD LÖVBLÅSARE	-	-	-	-	-	□	□

## SNABBKOPPLINGSSYSTEM



### MEKANISK SNABBKOPPLING

Spara 75 % av din omställningstid. Du kan byta tillbehör på bara några minuter.

### HYDRAULISKA SNABBKOPPLINGAR

Anslut dina slangar för hand utan kladd. Anslut och kör. Du kommer inte att spilla en enda droppe olja.

## SIKTSYSTEM



### MOTORVÄGSSATS

Få bättre sikt på vägen. Den här satsen inkluderar en riktningspil, varningspil och blinkande lysdioder.

### RAMPLAMPA

Lägg till en ramplampa som ger extra sikt så att du kan arbeta längre, eller på natten.

### SPECIALFÄRGER

Vi kan måla din Twiga-maskin i anpassade RAL-färger enligt dina behov.



## SPECIALTILLBEHÖR

Ta av dig skygglapparna och upptäck hur mångsidig en Twiga-maskin kan vara. Med en mängd olika tillbehör kan den hantera en rad olika jobb, så att du kan dra nytta av din investering.

Från gräsklippning och häckklippning till dikesröjning och trädkapning – det finns tillbehör för alla situationer, som sparar tid.

Du kan välja mellan olika slaghuvuden – kompakta och powerdrive, plus ett robust roterande huvud. Vart och ett ger ett otroligt mervärde för din gräs- eller häckklippning.

Överväg knivbalken när du arbetar i offentliga utrymmen såsom skolgårdar och parker. Den är tystare och stöter inte bort löv. Och sågbladet kan enkelt hantera grenar på 15 centimeter. Du får snabbt kontroll på utmanande uppgifter.

Hanterar du diken? Då bör du ta en titt på dikesrensaren. Den hanterar enkelt viktiga vattenhanteringsjobb.

När du har rätt tillbehör finns din Twiga alltid till hands för att öka produktiviteten.

KOMPATIBILITET MED TILLBEHÖR							
TILLBEHÖR	MINI	COMPACT	CLASSIC	MID	ORBITAL	PRO	FLEX
KOMPAKT SLAGHUVUD	-	☐	-	-	-	-	-
POWERDRIVE-SLAGHUVUD	-	-	☐	☐	☐	☐	☐
MINIKNIVBALK	■	-	-	-	-	-	-
SP-KNIVBALK	-	☐	☐	☐	☐	☐	☐
SP HD-KNIVBALK	-	-	☐	☐	☐	☐	☐
TRISAW-SÅGKLINGA	-	☐	☐	☐	☐	☐	☐
QUADSAW-SÅGKLINGA	-	-	☐	☐	☐	☐	☐
HD ROTERANDE HUVUD	-	-	☐	☐	☐	☐	☐
DIKESRENSARE	-	-	☐	☐	☐	☐	☐



## KOMPAKT SLAGHUVUD



▲ TWIGA Compact med ett Compact 100-slaghuvud

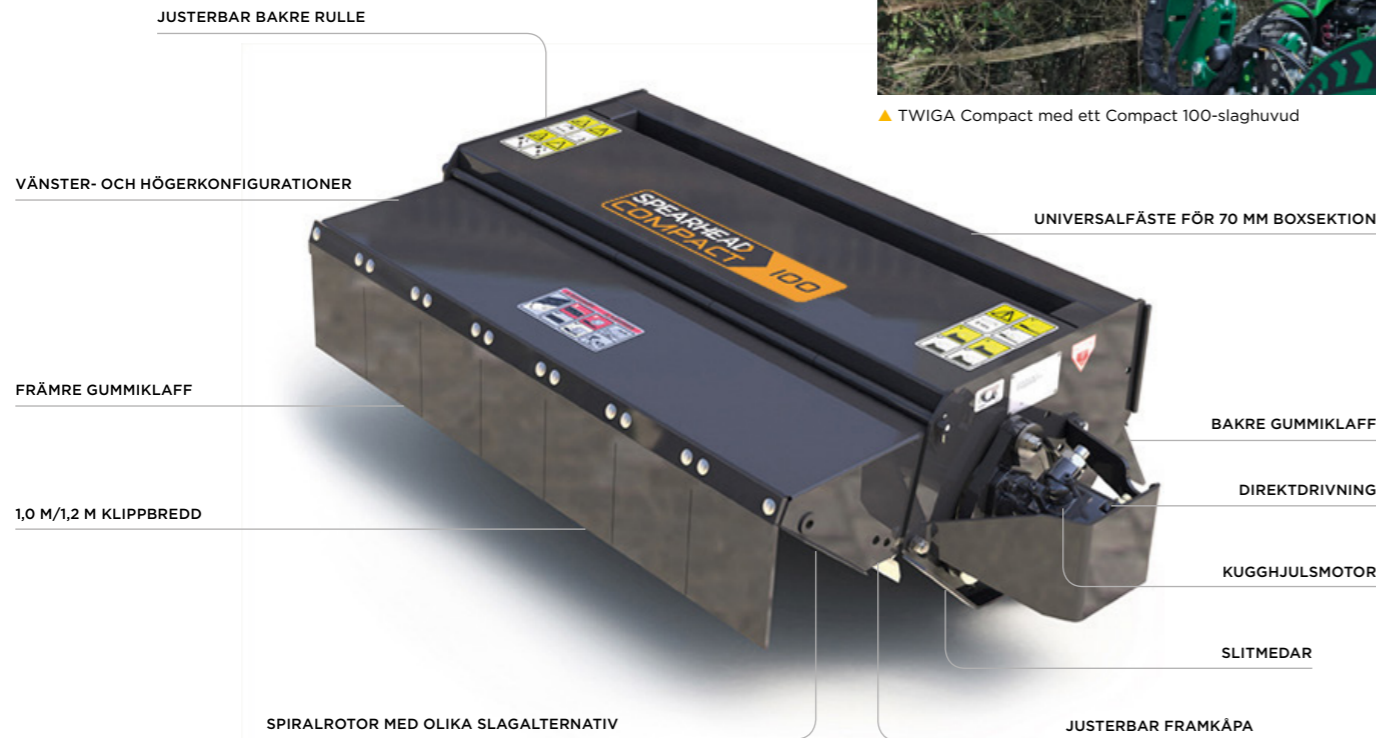

## POWERDRIVE-SLAGHUVUD



▲ Powerdrive 120-slaghuvud med dubbel spiralslaga

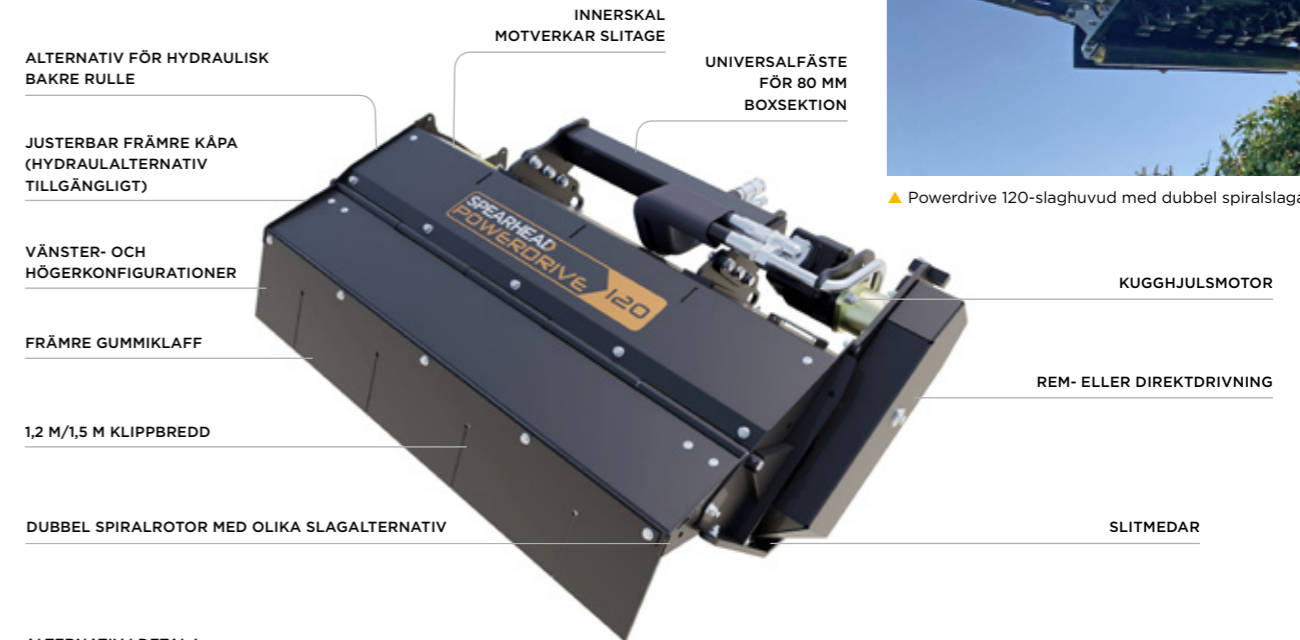

ALTERNATIV I DETALJ

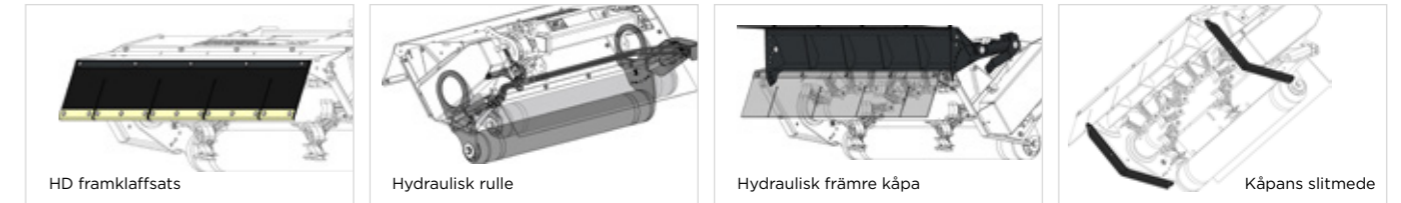

	KLIPPBREDD	TILLBEHÖRETS VIKT*	ANTAL SLAGOR	KLIPPHÖJD FÖR RULLE	TILLÄMPNING	MINIMIFLÖDE	TRYCK
<b>COMPACT 100</b>	1,00 m	140 kg	28	-20 till +160 mm	GRÄS/HÄCK	40 l/min	200 bar
<b>COMPACT 120</b>	1,20 m	196 kg	24	-20 till +160 mm	GRÄS/HÄCK	40 l/min	200 bar

	KLIPPBREDD	TILLBEHÖRETS VIKT*	ANTAL SLAGOR	KLIPPHÖJD FÖR RULLE	TILLÄMPNING	MINIMIFLÖDE	TRYCK
<b>POWERDRIVE 120</b>	1,20 m	390 kg	28	-20 till +160 mm	GRÄS/HÄCK	90 l/min	220 bar
<b>POWERDRIVE 150</b>	1,50 m	440 kg	36	-20 till +160 mm	GRÄS/HÄCK	90 l/min	220 bar



OLIKA SLAGALTERNATIV:



TILLBEHÖR	MINI	COMPACT	CLASSIC	MID	ORBITAL	PRO	FLEX
KOMPAKT SLAGHUVUD	-	☐	-	-	-	-	-

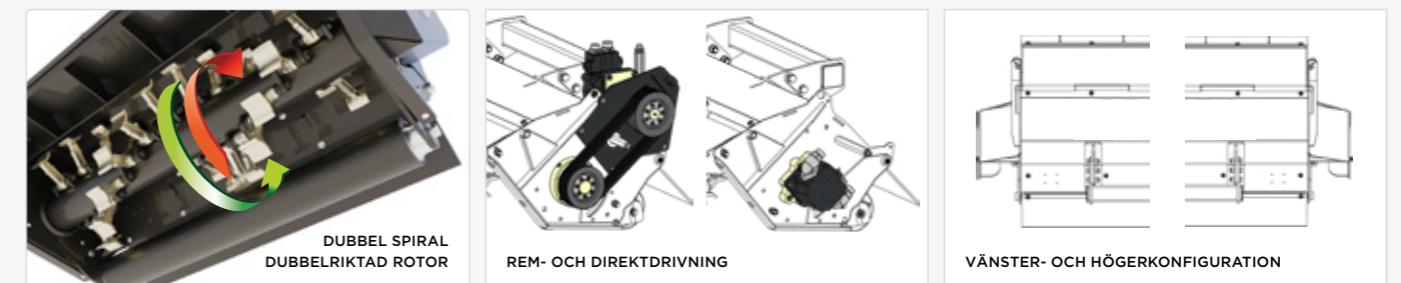

OLIKA SLAGALTERNATIV:



TILLBEHÖR	MINI	COMPACT	CLASSIC	MID	ORBITAL	PRO	FLEX
POWERDRIVE-SLAGHUVUD	-	-	☐	☐	☐	☐	☐



# KNIVBALKAR

## SP HD-KNIVBALK

HELT SLUTEN HYDRAULISK SIDOFÖRSKJUTNINGSMEKANISM



ROBUST KONSTRUKTION BYGGD FÖR ATT KLIPPA HÄCKAR OCH KAPA AV GRENAR

SLITSTARKA HARDOX-KUGGAR PÅ DEN KRAFTIGA MODELLEN



▲ Grenklippning med SP23-knivbalken

## SP-KNIVBALK



KONSTRUKTION PÅ UNDER 70 KG

# SÅGKLINGOR

## SP QUADSAW

2,0 M OCH 2,5 M KLIPPBREDD

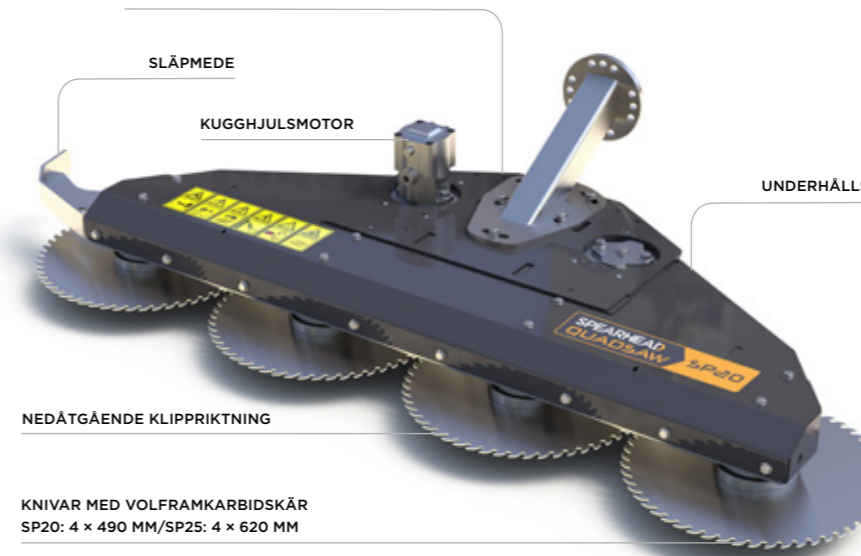

NEDÅTGÅENDE KLIPPRIKTNING

KNIVAR MED VOLFRAMKARBIDSKÄR  
SP20: 4 x 490 MM/SP25: 4 x 620 MM



▲ Trädskapning med SP20 Quadsaw

## SP TRISAW

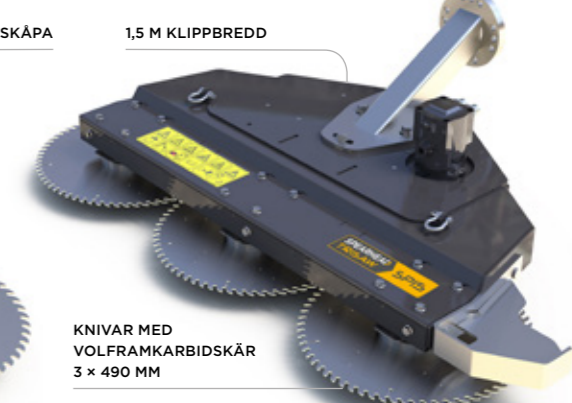

1,5 M KLIPPBREDD

KNIVAR MED VOLFRAMKARBIDSKÄR  
3 x 490 MM



KLIPPBREDD



TILLBEHÖRETS VIKT\*



ANTAL KNIVAR



KLIPPKAPACITET



TILLÄMPNING



MINIMIFLÖDE



TRYCK

	KLIPPBREDD	TILLBEHÖRETS VIKT*	ANTAL KNIVAR	KLIPPKAPACITET	TILLÄMPNING	MINIMIFLÖDE	TRYCK
<b>SPI2 MINI</b>	1,20 m	44 kg	16	30 mm	HÄCKAR	25 l/min	180 bar
<b>SPI6 MINI</b>	1,60 m	55 kg	21	30 mm	HÄCKAR	25 l/min	180 bar
<b>SP15</b>	1,50 m	60 kg	19	40 mm	HÄCKAR	25 l/min	180 bar
<b>SP18</b>	1,80 m	64 kg	23	40 mm	HÄCKAR	50 l/min	180 bar
<b>SP21</b>	2,10 m	68 kg	27	40 mm	HÄCKAR	50 l/min	180 bar
<b>SP17 HD</b>	1,70 m	180 kg	26	100 mm	HÄCKAR	50 l/min	300 bar
<b>SP23 HD</b>	2,30 m	220 kg	30	100 mm	HÄCKAR	50 l/min	300 bar
<b>SP27 HD</b>	2,70 m	260 kg	36	100 mm	HÄCKAR	50 l/min	300 bar



KLIPPBREDD



TILLBEHÖRETS VIKT\*



ANTAL KNIVAR



KLIPPKAPACITET



TILLÄMPNING



MINIMIFLÖDE



TRYCK

	KLIPPBREDD	TILLBEHÖRETS VIKT*	ANTAL KNIVAR	KLIPPKAPACITET	TILLÄMPNING	MINIMIFLÖDE	TRYCK
<b>SP15 TRISAW</b>	1,50 m	190 kg	3	150 mm	HÄCKAR	84-87 l/min	180 bar
<b>SP20 QUADSAW</b>	2,00 m	215 kg	4	150 mm	HÄCKAR	84-87 l/min	220 bar
<b>SP25 QUADSAW</b>	2,50 m	242 kg	4	150 mm	HÄCKAR	84-87 l/min	220 bar

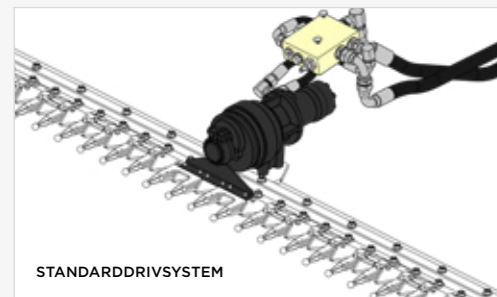

STANDARDDRIVSYSTEM

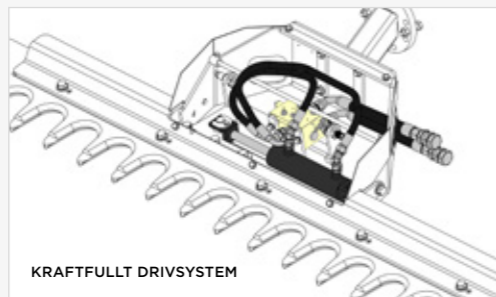

KRAFTFULLT DRIVSYSTEM

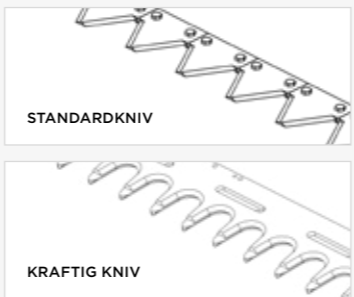

STANDARDKNIV



KRAFTIG KNIV



SÅGKLINGOR 490 MM OCH 620 MM

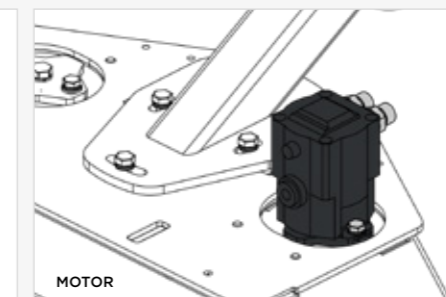

MOTOR

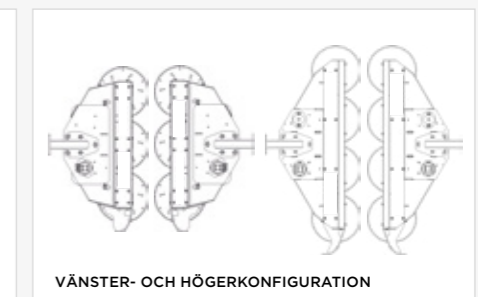

VÄNSTER- OCH HÖGERKONFIGURATION

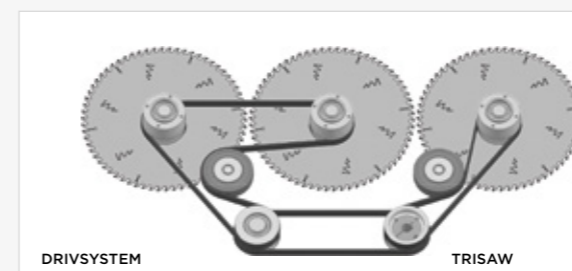

DRIVSYSTEM

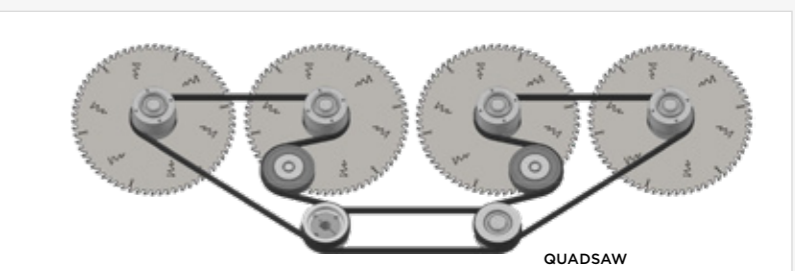

TRISAW

QUADSAW

TILLBEHÖR	MINI	COMPACT	CLASSIC	MID	ORBITAL	PRO	FLEX
SP12-MINIKNIVBALK	■	-	-	-	-	-	-
SP16-MINIKNIVBALK	■	-	-	-	-	-	-
SP15-KNIVBALK	-	□	□	□	□	□	□
SP18-KNIVBALK	-	□	□	□	□	□	□
SP21-KNIVBALK	-	□	□	□	□	□	□
SP17 HD-KNIVBALK	-	-	□	□	□	□	□
SP23 HD-KNIVBALK	-	-	□	□	□	□	□
SP27 HD-KNIVBALK	-	-	□	□	□	□	□

TILLBEHÖR	MINI	COMPACT	CLASSIC	MID	ORBITAL	PRO	FLEX
SP15 TRISAW	-	□	□	□	□	□	□
SP20 QUADSAW	-	-	□	□	□	□	□
SP25 QUADSAW	-	-	□	□	□	□	□



## ROTÉRANDE HUVUD



▲ Twiga Classic utrustad med roterande SP12-huvud

SVÄNGBARA  
MONTERINGSALTERNATIV

SLITSTARK KONSTRUKTION

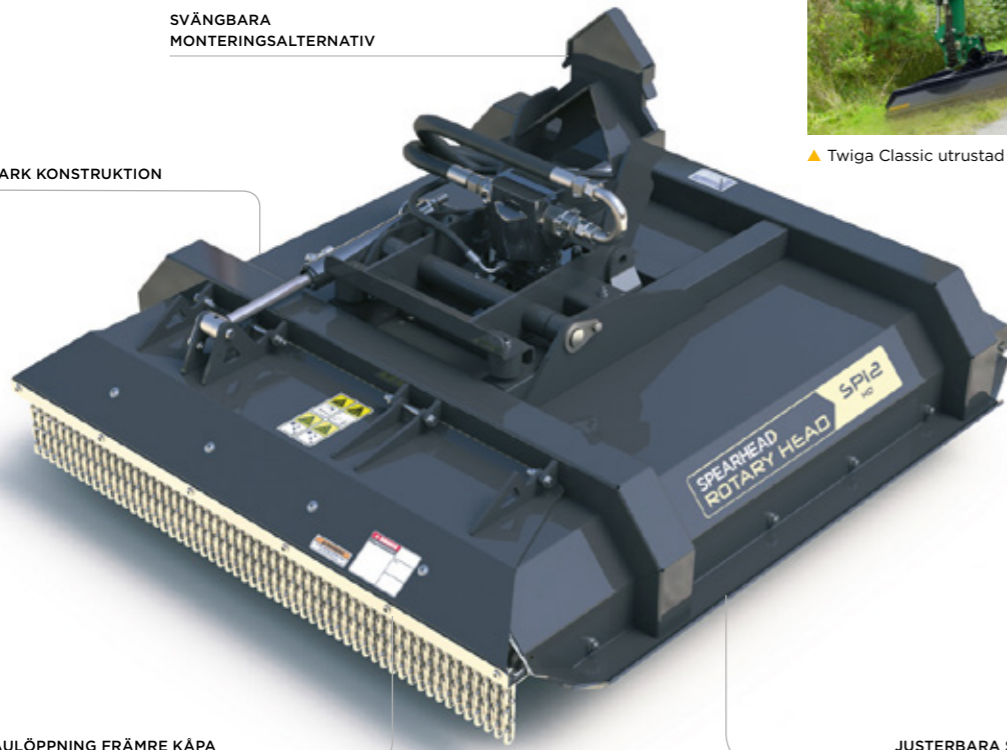

HYDRAULÖPPNING FRÄMRE KÅPA

JUSTERBARA SLITMEDAR

## DIKESRENSARE



▲ Högtrycksunderhåll av diken

SVÄNGNING AV  
HYDRAULISKT HUVUD

FÖRVARINGSSTÄLL

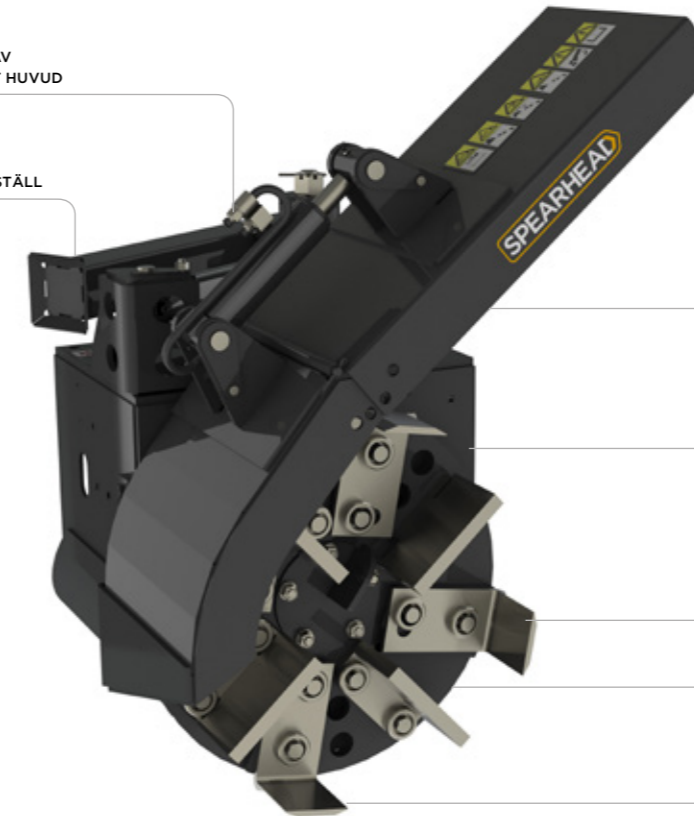

HYDRAULISKT JUSTERBAR UTKASTARKÅPA

VÄNSTER/HÖGER KONFIGURATION

FYRA KNIVAR OCH UTKASTARSKOVLAR

KLIPPSKIVANS DIAMETER 600 MM

OLIKA KNIV- OCH SKOVELALTERNATIV



KLIPPBREDD



TILLBEHÖRETS  
VIKT\*



ANTAL KNIVAR/  
KEDJOR



KLIPPKAPACITET



KLIPPHÖJD



TILLÄMPNING



MINIMIFLÖDE



TRYCK

SP12 HD

1,20 m

408 kg

3  
(knivar eller kedjor)

150 mm

13-65 mm

GRÄS/HÄCK

90 l/min

300 bar

SP15 HD

1,50 m

483 kg

3  
(knivar eller kedjor)

150 mm

13-65 mm

GRÄS/HÄCK

90 l/min

300 bar

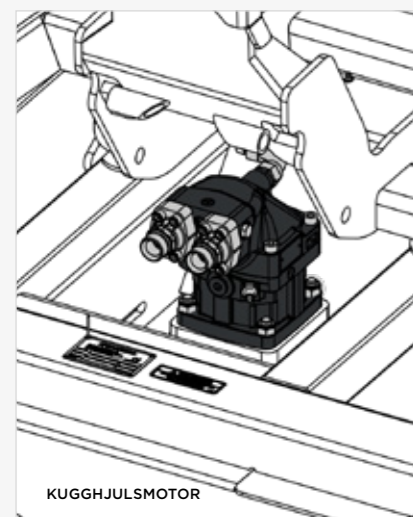

KUGGHJULSMOTOR

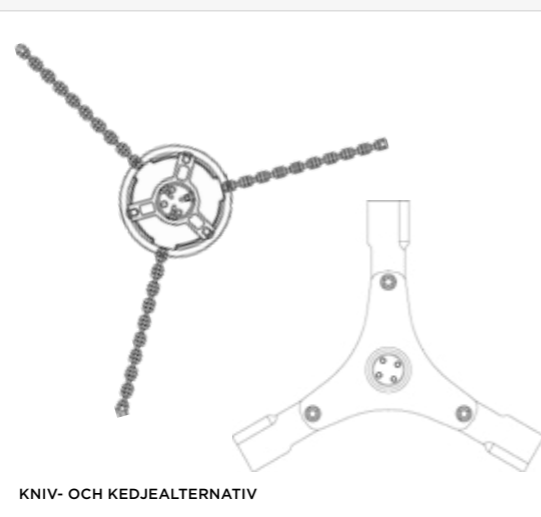

KNIV- OCH KEDJEALTERNATIV

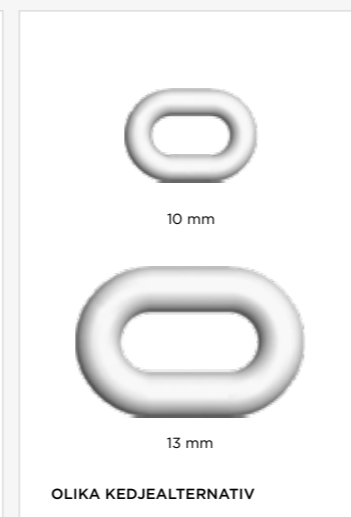

OLIKA KEDJEALTERNATIV

TILLBEHÖR	MINI	COMPACT	CLASSIC	MID	ORBITAL	PRO	FLEX
SP12 HD ROTÉRANDE HUVUD	-	-	□	□	□	□	□
SP15 HD ROTÉRANDE HUVUD	-	-	□	□	□	□	□



KLIPPDIAMETER



TILLBEHÖRETS VIKT\*



ANTAL KNIVAR



TILLÄMPNING



MINIMIFLÖDE



TRYCK

600 mm

326 kg

4

DIKE/  
DRÄNERINGSRÄNNA

90 l/min

220 bar

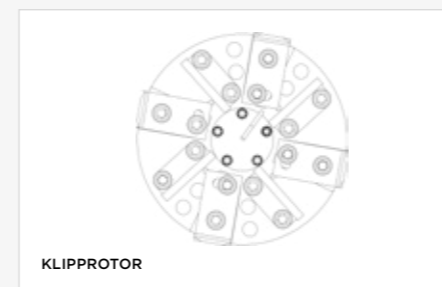

KLIPPROTOR

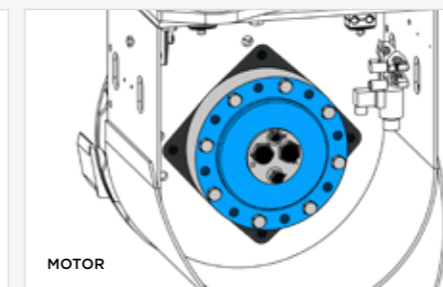

MOTOR

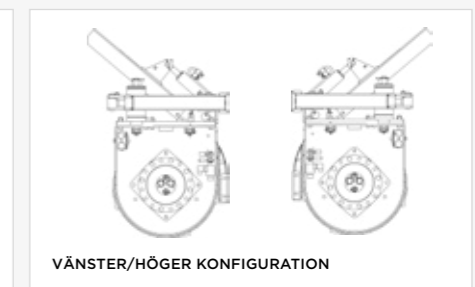

VÄNSTER/HÖGER KONFIGURATION

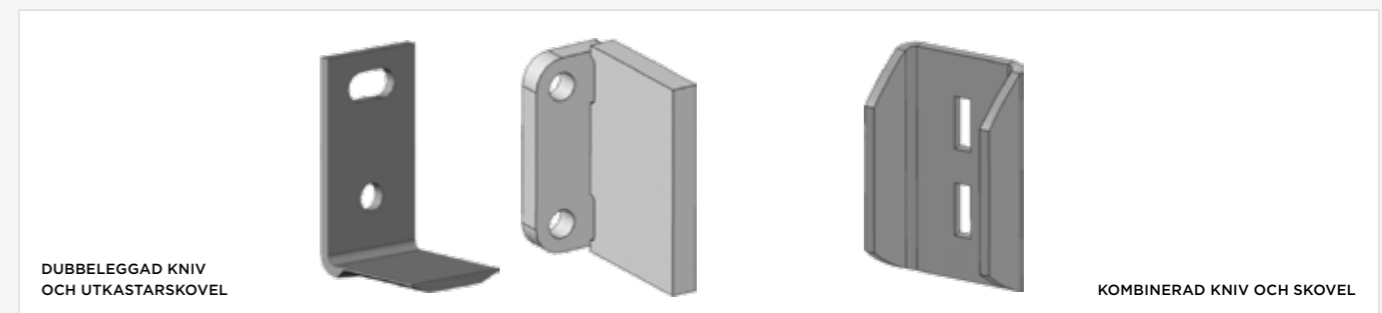

DUBBELEGGAD KNIV  
OCH UTKASTARSKOVEL

KOMBINERAD KNIV OCH SKOVEL

TILLBEHÖR	MINI	COMPACT	CLASSIC	MID	ORBITAL	PRO	FLEX
DIKESRENSARE	-	-	-	□	□	□	□



## SPECIFIKATIONER



## TWIGA MINI-SERIEN

■ Standardutrustning □ Tillvalsutrustning - Inte tillgänglig

FUNKTIONER	S26	S37	VFR37
<b>SPECIFIKATION</b>			
Maskinens vikt*	210 kg	260 kg	310 kg
<b>TRAKTORKRAV</b>			
Guide för minsta traktorvikt	500 kg	900 kg	1 100 kg
<b>TWIGA-STYRSYSTEM</b>			
Traktorspolens styrsystem	■	■	■
Progressive Cable Control System	□	□	□
<b>MONTERING</b>			
Bakmonterad trepunktskoppling	■	■	■
Frammonterad trepunktskoppling	■	■	■
<b>TYPER AV ARMAR</b>			
Standardarm = S	■	■	-
Teleskopsarm = T	-	-	-
Arm med variabel främre räckvidd = VFR	-	-	■
Parallellarmsystem	■	■	■
Hydrauliskt armsystem	-	-	-
<b>HYDRAULSYSTEM</b>			
Traktorns hydrauldrivning	■	■	■
Oberoende hydrauldrivning	□	□	□
Flödes hastighet (l/min)	15 l/min	20 l/min	20 l/min
Tryckkrav	180 bar	180 bar	180 bar
<b>VIKTIGA FUNKTIONER OCH TILLVAL</b>			
Typ av tillbehör	Knivbalk	Knivbalk	Knivbalk
Mekanisk losskoppling	■	■	■
Klippbredd för knivbalk	1,20 m	1,60 m	1,60 m
Knivbalkens vikt	44 kg	55 kg	55 kg
Knivantal	16	21	21
Maximal klippkapacitet	30 mm	30 mm	30 mm
<b>SÄKERHETSUTRUSTNING</b>			
Skyddssats för hytt	■	■	■

\*Inklusive monterad knivbalk  
Vikterna kan variera beroende på maskintyp och specifikation

För fullständiga maskinmått, skanna koden eller besök  
[www.spearheadmachinery.com/dimensions](http://www.spearheadmachinery.com/dimensions)





## TWIGA COMPACT-SERIEN

■ Standardutrustning □ Tillvalsutrustning - Inte tillgänglig

FUNKTIONER	S32	S42	S49	S36 FM	S46 FM	S36 COMBI	S46 COMBI	S32 BASIC	S42 BASIC	S36 BASIC	S46 BASIC
<b>SPECIFIKATION</b>											
Maskinens vikt*	480 kg	520 kg	540 kg	500 kg	540 kg	620 kg	660 kg	420 kg	460 kg	440 kg	480 kg
<b>TRAKTORKRAV</b>											
Guide för minsta traktorvikt	1 500 kg	1 750 kg	2 000 kg	1 500 kg	1 750 kg	1 500 kg	1 750 kg	1 500 kg	1 750 kg	1 500 kg	1 750 kg
<b>TWIGA-STYRSYSTEM</b>											
Progressive Cable Control System	□	□	□	□	□	□	□	-	-	-	-
Minipilot Electric Proportional Control System	■	■	■	■	■	■	■	□	□	□	□
<b>MONTERING</b>											
Bakmonterad trepunktskoppling	■	■	■	-	-	■	■	■	■	■	■
Frammonterad trepunktskoppling	□	□	□	■	■	■	■	□	□	□	□
Adaptersats	-	-	-	-	-	-	-	□	□	□	□
<b>TYP AV ARMAR</b>											
Standardarm = S	■	■	■	■	■	■	■	■	■	■	■
Parallellarmsystem	■	■	■	■	■	■	■	■	■	■	■
<b>HYDRAULSYSTEM</b>											
System	Kugghjuls-motor	Kugghjuls-motor	Kugghjuls-motor	Kugghjuls-motor	Kugghjuls-motor	Kugghjuls-motor	Kugghjuls-motor	-	-	-	-
Pump	Aluminium	Aluminium	Aluminium	Aluminium	Aluminium	Aluminium	Aluminium	-	-	-	-
Pumpanordning	Dubbel	Dubbel	Dubbel	Dubbel	Dubbel	Dubbel	Dubbel	-	-	-	-
Typ av drivning	Helt fristående	Helt fristående	Helt fristående	Helt fristående	Helt fristående	Helt fristående	Helt fristående	Traktor-försörjning	Traktor-försörjning	Traktor-försörjning	Traktor-försörjning
Tankkapacitet	60 liter	60 liter	60 liter	60 liter	60 liter	60 liter	60 liter	-	-	-	-
Hästkrafter	35 hk	35 hk	35 hk	35 hk	35 hk	35 hk	35 hk	-	-	-	-
Krav på rotorkretsens flödes hastighet	-	-	-	-	-	-	-	40 l/min	40 l/min	40 l/min	40 l/min
Krav på ramkretsens flödes hastighet	-	-	-	-	-	-	-	10 l/min	10 l/min	10 l/min	10 l/min
Krav på rotorkretstryck	-	-	-	-	-	-	-	200 bar	200 bar	200 bar	200 bar
Krav på ramkretstryck	-	-	-	-	-	-	-	145 bar	145 bar	145 bar	145 bar
<b>VIKTIGA FUNKTIONER OCH TILLVAL</b>											
Automatisk återställning	■	■	■	■	■	■	■	■	■	■	■
Flythuvud	■	■	■	■	■	■	■	■	■	■	■
Flytarm	□	□	□	□	□	□	□	□	□	□	□
Oljekylare	□	□	□	□	□	□	□	□	□	□	□
Rotor med dubbel riktning (elektrisk)	■	■	■	■	■	■	■	-	-	-	-
Hydraulolja	■	■	■	■	■	■	■	-	-	-	-
Biologiskt nedbrytbar olja	□	□	□	□	□	□	□	-	-	-	-
Mekanisk snabbkopplingssats (1 set - M/F)	□	□	□	□	□	□	□	□	□	□	□
Hydraulisk snabbkopplingssats (1 set - M/F)	□	□	□	□	□	□	□	□	□	□	□
<b>SÄKERHETSUTRUSTNING</b>											
Skyddssats för hytt	■	■	■	■	■	■	■	■	■	■	■
Lövbålsare och monteringsats	-	-	-	-	-	-	-	-	-	-	-
Sats med varningspil	□	□	□	□	□	□	□	□	□	□	□
Sats med LED-trafikljus	□	□	□	□	□	□	□	□	□	□	□
Blinkande lysdioder	□	□	□	□	□	□	□	□	□	□	□

\*Vikterna kan variera beroende på maskintyp och specifikation

## TWIGA CLASSIC-SERIEN

■ Standardutrustning □ Tillvalsutrustning - Inte tillgänglig

FUNKTIONER	S51	S55	VFR55	S60	VFR60	T65
<b>SPECIFIKATION</b>						
Maskinens vikt*	1 200 kg	1 230 kg	1 320 kg	1 250 kg	1 340 kg	1 310 kg
<b>TRAKTORKRAV</b>						
Guide för minsta traktorvikt	4 000 kg	4 250 kg	4 250 kg	4 500 kg	4 500 kg	4 500 kg
<b>TWIGA-STYRSYSTEM</b>						
Pilot Hydraulic Proportional Control System	■	■	■	■	■	■
MiniPilot Electric Proportional Control System	□	□	□	□	□	□
<b>MONTERING</b>						
Bakmonterad trepunktskoppling	■	■	■	■	■	■
Bakmonterad fyrapunktskoppling	□	□	□	□	□	□
Axelfästen på bakre underram	□	□	□	□	□	□
<b>TYP AV ARMAR</b>						
Standardarm = S	■	■	-	■	-	-
Teleskopsarm = T	-	-	-	-	-	■
Arm med variabel främre räckvidd = VFR	-	-	■	-	■	-
Parallellarmsystem	■	■	■	■	■	■
<b>HYDRAULSYSTEM</b>						
System	Kugghjulsmotor	Kugghjulsmotor	Kugghjulsmotor	Kugghjulsmotor	Kugghjulsmotor	Kugghjulsmotor
Pump	Järn	Järn	Järn	Järn	Järn	Järn
Pumpanordning	Dubbel	Dubbel	Dubbel	Dubbel	Dubbel	Dubbel
Typ av drivning	Helt fristående	Helt fristående	Helt fristående	Helt fristående	Helt fristående	Helt fristående
Tankkapacitet	190 liter	190 liter	190 liter	190 liter	190 liter	190 liter
Hästkrafter	65 hk	65 hk	65 hk	65 hk	65 hk	65 hk
Flödes hastighet	90 l/min	90 l/min	90 l/min	90 l/min	90 l/min	90 l/min
<b>VIKTIGA FUNKTIONER OCH TILLVAL</b>						
Vadderad topplänk	■	■	■	■	■	■
Hydraulisk svängning	■	■	■	■	■	■
Rotor med dubbel riktning (kabel)	■	■	■	■	■	■
Automatisk återställning	-	-	-	-	-	-
Flythuvud	■	■	■	■	■	■
Flytarm	□	□	□	□	□	□
Oljekylare	□	□	□	□	□	□
Hydraulolja	■	■	■	■	■	■
Biologiskt nedbrytbar olja	□	□	□	□	□	□
Fäste för arbete i smala utrymmen	□	□	□	□	□	□
Mekanisk snabbkopplingssats (1 set - M/F)	□	□	□	□	□	□
Hydraulisk snabbkopplingssats (1 set - M/F)	□	□	□	□	□	□
<b>SÄKERHETSUTRUSTNING</b>						
Skyddssats för hytt	■	■	■	■	■	■
Lövbålsare och monteringsats	□	□	□	□	□	□
Sats med varningspil	□	□	□	□	□	□
Sats med LED-trafikljus	■	■	■	■	■	■
Blinkande lysdioder	□	□	□	□	□	□

\*Vikterna kan variera beroende på maskintyp och specifikation



För fullständiga maskinmått, skanna koden eller besök [www.spearheadmachinery.com/dimensions](http://www.spearheadmachinery.com/dimensions)



För fullständiga maskinmått, skanna koden eller besök [www.spearheadmachinery.com/dimensions](http://www.spearheadmachinery.com/dimensions)



## TWIGA MID-SERIEN

■ Standardutrustning □ Tillvalsutrustning - Inte tillgänglig

FUNKTIONER	S55	VFR55	S60	VFR60	T65	T70
<b>SPECIFIKATION</b>						
Maskinens vikt*	1 400 kg	1 510 kg	1 420 kg	1 530 kg	1 520 kg	1 580 kg
<b>TRAKTORKRAV</b>						
Guide för minsta traktorvikt	4 250 kg	4 500 kg	4 500 kg	4 750 kg	4 750 kg	5 000 kg
<b>TWIGA-STYRSYSTEM</b>						
Multipilot Hydraulic Proportional Control System	■	■	■	■	■	■
Minipilot Electric Proportional Control System	□	□	□	□	□	□
<b>MONTERING</b>						
Bakmonterad trepunktskoppling	■	■	■	■	■	■
Bakmonterad fyrapunktskoppling	□	□	□	□	□	□
Axelfästen på bakre underram	□	□	□	□	□	□
<b>TYP AV ARMAR</b>						
Standardarm = S	■	-	■	-	-	-
Teleskopsarm = T	-	-	-	-	■	■
Främre räckviddsarm = Fr	-	-	-	-	-	-
Arm med variabel främre räckvidd = VFR	-	■	-	■	-	-
Parallellarmsystem	■	■	■	■	■	■
<b>HYDRAULSYSTEM</b>						
System	Kugghjulsmotor	Kugghjulsmotor	Kugghjulsmotor	Kugghjulsmotor	Kugghjulsmotor	Kugghjulsmotor
Pump	Järn	Järn	Järn	Järn	Järn	Järn
Pumpanordning	Dubbel	Dubbel	Dubbel	Dubbel	Dubbel	Dubbel
Typ av drivning	Helt fristående	Helt fristående	Helt fristående	Helt fristående	Helt fristående	Helt fristående
Tankkapacitet	210 liter	210 liter	210 liter	210 liter	210 liter	210 liter
Hästkrafter	75 hk	75 hk	75 hk	75 hk	75 hk	75 hk
Flödes hastighet	105 l/min	105 l/min	105 l/min	105 l/min	105 l/min	105 l/min
<b>VIKTIGA FUNKTIONER OCH TILLVAL</b>						
Vadderad topplänk	■	■	■	■	■	■
Hydraulisk svängning	■	■	■	■	■	■
Automatisk återställning	■	■	■	■	■	■
Rotor med dubbel riktning (elektrisk)	■	■	■	■	■	■
Flythuvud	■	■	■	■	■	■
Flytarm	□	□	□	□	□	□
Autopilot	□	□	□	□	□	□
Oljekylare	■	■	■	■	■	■
Hydraulolja	■	■	■	■	■	■
Biologiskt nedbrytbar olja	□	□	□	□	□	□
Fäste för arbete i smala utrymmen	□	□	□	□	□	□
Mekanisk snabbkopplingsats (1 set - M/F)	□	□	□	□	□	□
Hydraulisk snabbkopplingsats (1 set - M/F)	□	□	□	□	□	□
<b>SÄKERHETSUTRUSTNING</b>						
Skyddssats för hytt	■	■	■	■	■	■
Lövlåsare och monteringsats	□	□	□	□	□	□
Sats med varningspil	□	□	□	□	□	□
Sats med LED-trafikljus	■	■	■	■	■	■
Blinkande lysdioder	□	□	□	□	□	□

\*Vikterna kan variera beroende på maskintyp och specifikation

## TWIGA ORBITAL-SERIEN

■ Standardutrustning □ Tillvalsutrustning - Inte tillgänglig

FUNKTIONER	S60	S67	T72	T83
<b>SPECIFIKATION</b>				
Maskinens vikt*	1 900 kg	2 050 kg	2 120 kg	2 290 kg
<b>TRAKTORKRAV</b>				
Guide för minsta traktorvikt	4 750 kg	5 000 kg	5 250 kg	5 500 kg
<b>TWIGA-STYRSYSTEM</b>				
Multipilot Hydraulic Proportional Control System	■	■	■	■
Propilot	□	□	□	□
<b>MONTERING</b>				
Bakmonterad trepunktskoppling	■	■	■	■
Bakmonterad fyrapunktskoppling	□	□	□	□
Axelfästen på bakre underram	□	□	□	□
<b>TYP AV ARMAR</b>				
Standardarm = S	■	■	-	-
Teleskopsarm = T	-	-	■	■
Parallellarmsystem	■	■	■	■
<b>HYDRAULSYSTEM</b>				
System	Kugghjulsmotor	Kugghjulsmotor	Kugghjulsmotor	Kugghjulsmotor
Pump	Järn	Järn	Järn	Järn
Pumpanordning	Dubbel	Dubbel	Dubbel	Dubbel
Typ av drivning	Helt fristående	Helt fristående	Helt fristående	Helt fristående
Tankkapacitet	200 liter	200 liter	200 liter	200 liter
Hästkrafter	80 hk	80 hk	80 hk	80 hk
Flödes hastighet	105 l/min	105 l/min	105 l/min	105 l/min
<b>VIKTIGA FUNKTIONER OCH TILLVAL</b>				
Vadderad topplänk	■	■	■	■
Hydraulisk svängning	■	■	■	■
Automatisk återställning i dubbel riktning	■	■	■	■
Rotor med dubbel riktning (elektrisk)	■	■	■	■
Flythuvud	■	■	■	■
Flytarm	□	□	□	□
Autopilot	□	□	□	□
AutoFlex	□	□	□	□
Oljekylare	■	■	■	■
Hydraulolja	■	■	■	■
Biologiskt nedbrytbar olja	□	□	□	□
Fäste för arbete i smala utrymmen	□	□	□	□
Mekanisk snabbkopplingsats (1 set - M/F)	□	□	□	□
Hydraulisk snabbkopplingsats (1 set - M/F)	□	□	□	□
1 000 varv/min	□	□	□	□
<b>SÄKERHETSUTRUSTNING</b>				
Skyddssats för hytt	■	■	■	■
Lövlåsare och monteringsats	□	□	□	□
Sats med varningspil	□	□	□	□
Sats med LED-trafikljus	■	■	■	■
Lampor för arm	□	□	□	□

\*Vikterna kan variera beroende på maskintyp och specifikation



För fullständiga maskinmätt, skanna koden eller besök  
[www.spearheadmachinery.com/dimensions](http://www.spearheadmachinery.com/dimensions)



För fullständiga maskinmätt, skanna koden eller besök  
[www.spearheadmachinery.com/dimensions](http://www.spearheadmachinery.com/dimensions)



## TWIGA PRO-SERIEN

■ Standardutrustning □ Tillvalsutrustning - Inte tillgänglig

FUNKTIONER	VFR60	VFR65	T70	VFRT72	T80
<b>SPECIFIKATION</b>					
Maskinens vikt*	1 720 kg	1 800 kg	1 870 kg	2 000 kg	1 930 kg
<b>TRAKTORKRAV</b>					
Guide för minsta traktorvikt	5 000 kg	5 000 kg	5 000 kg	5 250 kg	5 250 kg
<b>TWIGA-STYRSYSTEM</b>					
Propilot-styrsystem	■	■	■	■	■
<b>MONTERING</b>					
Bakmonterad trepunktskoppling	■	■	■	■	■
Bakmonterad trepunktskoppling med fyrpunktssats	□	□	□	□	□
Axelfästen på bakre underram	□	□	□	□	□
Bakre inbyggda axelfästen	□	□	□	□	□
<b>TYPEN AV ARMAR</b>					
Standardarm = S	■	-	■	-	-
Teleskopsarm = T	-	-	-	-	■
Arm med variabel främre räckvidd = VFR	-	■	-	■	-
Parallellarmsystem	■	■	■	■	■
<b>HYDRAULSYSTEM</b>					
System	Kugghjulsmotor	Kugghjulsmotor	Kugghjulsmotor	Kugghjulsmotor	Kugghjulsmotor
Pump	Järn	Järn	Järn	Järn	Järn
Pumpanordning	Dubbel	Dubbel	Dubbel	Dubbel	Dubbel
Typ av drivning	Helt fristående	Helt fristående	Helt fristående	Helt fristående	Helt fristående
Tankkapacitet	200 liter	200 liter	200 liter	200 liter	200 liter
Hästkrafter	85 hk	85 hk	85 hk	85 hk	85 hk
Flödes hastighet	110 l/min	110 l/min	110 l/min	110 l/min	110 l/min
<b>VIKTIGA FUNKTIONER OCH TILLVAL</b>					
Vadderad topplänk	■	■	■	■	■
Hydraulisk svängning	■	■	■	■	■
Automatisk återställning	■	■	■	■	■
Rotor med dubbel riktning (elektrisk)	■	■	■	■	■
Flythuvud	■	■	■	■	■
Autopilot	■	■	■	■	■
Oljekylare	■	■	■	■	■
Hydraulolja	■	■	■	■	■
Biologiskt nedbrytbar olja	□	□	□	□	□
Fäste för arbete i smala utrymmen	□	□	□	□	□
Mekanisk snabbkopplingsats (1 set - M/F)	□	□	□	□	□
Hydraulisk snabbkopplingsats (1 set - M/F)	□	□	□	□	□
Motvikt	□	□	□	□	□
1 000 varv/min	□	□	□	□	□
<b>SÄKERHETSUTRUSTNING</b>					
Skyddssats för hytt	■	■	■	■	■
Lövbålsare	□	□	□	□	□
Sats med varningspil	□	□	□	□	□
Sats med LED-trafikljus	■	■	■	■	■
Blinkande lysdioder	□	□	□	□	□

\*Vikterna kan variera beroende på maskintyp och specifikation

## TWIGA FLEX-SERIEN

■ Standardutrustning □ Tillvalsutrustning - Inte tillgänglig

FUNKTIONER	S67	S74	T80	T89
<b>SPECIFIKATION</b>				
Maskinens vikt*	2 050 kg	2 170 kg	2 380 kg	2 600 kg
<b>TRAKTORKRAV</b>				
Guide för minsta traktorvikt	5 500 kg	5 500 kg	5 750 kg	6 000 kg
<b>TWIGA-STYRSYSTEM</b>				
Propilot	■	■	■	■
Propilot+	□	□	□	□
<b>MONTERING</b>				
Bakmonterad trepunktskoppling	■	■	■	■
Bakmonterad trepunktskoppling med fyrpunktssats	□	□	□	□
Axelfästen på bakre underram	□	□	□	□
Bakre inbyggda axelfästen	□	□	□	□
Frammonterad trepunktskoppling	□	□	□	□
Främre DIN-fästen	□	□	□	□
<b>TYPEN AV ARMAR</b>				
Standardarm = S	■	■	-	-
Teleskopsarm = T	-	-	■	■
Parallellarmsystem	■	■	■	■
<b>HYDRAULSYSTEM</b>				
System	Kugghjulsmotor	Kugghjulsmotor	Kugghjulsmotor	Kugghjulsmotor
Pump	Järn	Järn	Järn	Järn
Pumpanordning	Dubbel	Dubbel	Dubbel	Dubbel
Typ av drivning	Helt fristående	Helt fristående	Helt fristående	Helt fristående
Tankkapacitet	200 liter	200 liter	200 liter	200 liter
Hästkrafter	85 hk	85 hk	85 hk	85 hk
Flödes hastighet	110 l/min	110 l/min	110 l/min	110 l/min
<b>VIKTIGA FUNKTIONER OCH TILLVAL</b>				
Vadderad topplänk	■	■	■	■
Hydraulisk svängning	■	■	■	■
Urkoppling med dubbel riktning	■	■	■	■
Rotor med dubbel riktning (elektrisk)	■	■	■	■
Flythuvud	■	■	■	■
Autopilot	■	■	■	■
AutoFlex	■	■	■	■
Oljekylare	■	■	■	■
Hydraulolja	■	■	■	■
Biologiskt nedbrytbar olja	□	□	□	□
Mekanisk snabbkopplingsats (1 set - M/F)	□	□	□	□
Hydraulisk snabbkopplingsats (1 set - M/F)	□	□	□	□
Motvikt	□	□	□	□
1 000 varv/min	□	□	□	□
<b>SÄKERHETSUTRUSTNING</b>				
Skyddssats för hytt	■	■	■	■
Lövbålsare	□	□	□	□
Sats med varningspil	□	□	□	□
Sats med LED-trafikljus	■	■	■	■
Lampor för arm	□	□	□	□

\*Vikterna kan variera beroende på maskintyp och specifikation



För fullständiga maskinmätt, skanna koden eller besök  
[www.spearheadmachinery.com/dimensions](http://www.spearheadmachinery.com/dimensions)



För fullständiga maskinmätt, skanna koden eller besök  
[www.spearheadmachinery.com/dimensions](http://www.spearheadmachinery.com/dimensions)







# SPEARHEAD

Station Road, Salford Priors, Evesham, Worcestershire, WR11 8SW, England

+44 (0)1789 491860 ✉ [enquiries@spearheadmachinery.com](mailto:enquiries@spearheadmachinery.com) [f](#) [t](#) SpearheadWorld

[spearheadmachinery.com](http://spearheadmachinery.com)

 A Member of the **ALAMO GROUP**

All information i den här broschyren är korrekt vid trycktilfället. Spearhead Machinery Limited förbehåller sig rätten att när som helst ändra data eller beskrivningar utan föregående meddelande. Alla mått är referensmått.