

SPEARHEAD

SNIPER 600-SHD



CARACTÉRISTIQUES SNIPER 600-SHD

ARBRES DE LIAISON SEMI-FERMÉS

DÉBLOCAGE AUTOMATIQUE SYNCHRONISÉ DES CÔTÉS

TÊTE D'ATTELAGE DE CATÉGORIE 2/3 A
VEC BRAS D'ATTELAGE SUPÉRIEUR À CHAPE

RÉDUCTEUR RÉPARTITEUR HAUTE
RÉSISTANCE ET ARBRES DE LIAISON

RABAT DE PROTECTION ARRIÈRE
EN CAOUTCHOUC PLEINE LARGEUR

CONSTRUCTION ENTièrement SOUDÉE

PANNEAUX REPÈRES ET FEUX

RÉGLAGE DE LA HAUTEUR DES ROUES

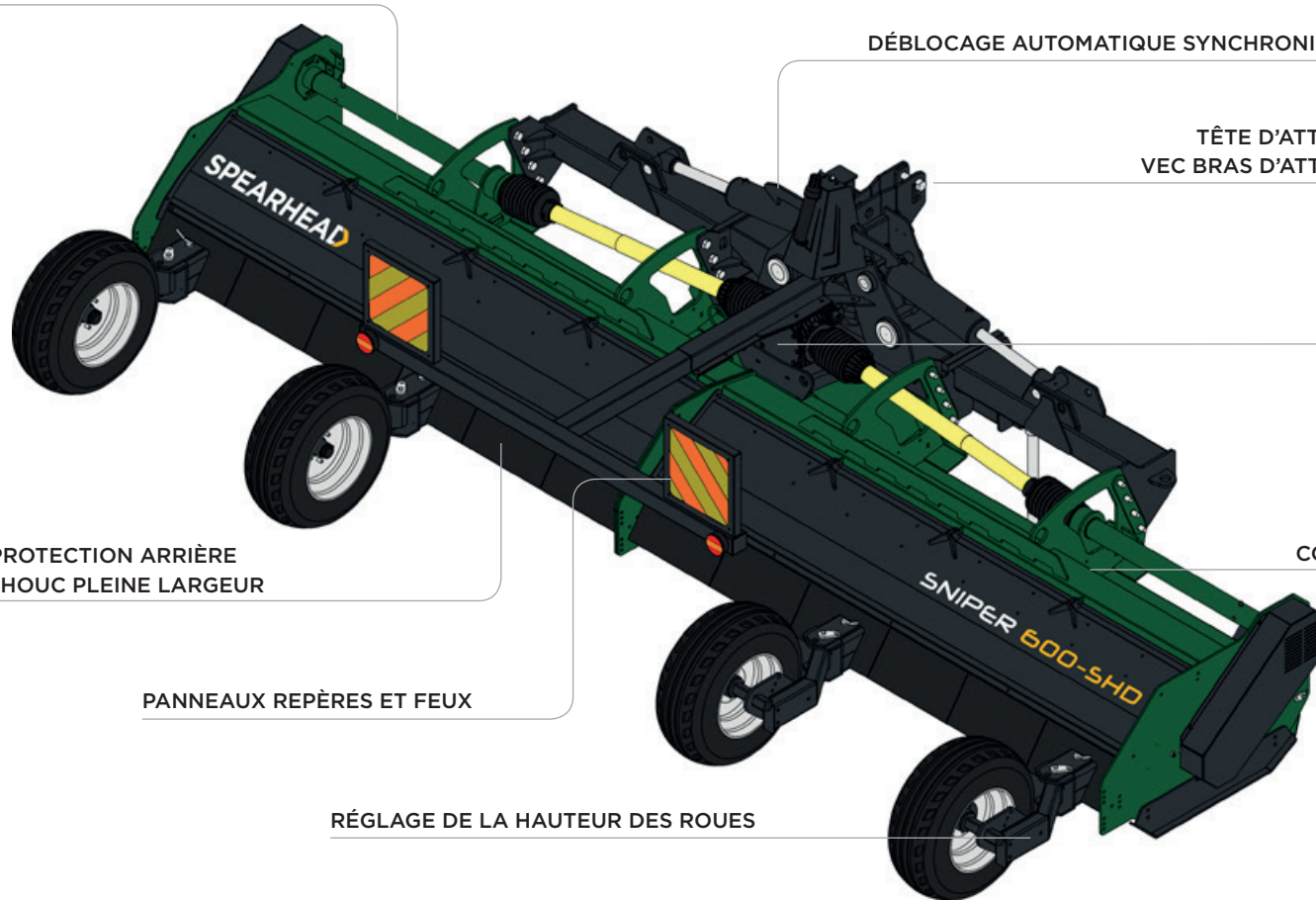

SNIPER 600-SHD



PUISSANCE DU
TRACTEUR (CH)

112 kW (150 ch)



VITESSE DE PDF

1 000 tr/min



LARGEUR DE
TRANSPORT

2,45 m (8' 1")



ATTELAGE PORTÉ
3 POINTS



LARGEUR DE COUPE

6,00 m (18' 8")



TYPE DE FLÉAU

Fléaux à marteaux
haute résistance



NBRE DE FLÉAUX

76



HAUTEUR DE COUPE

25 mm à 65 mm
(1"-2,6")

FLÉAU PROFESSIONNEL HAUTE RÉSISTANCE DE SIX MÈTRES DE LARGE

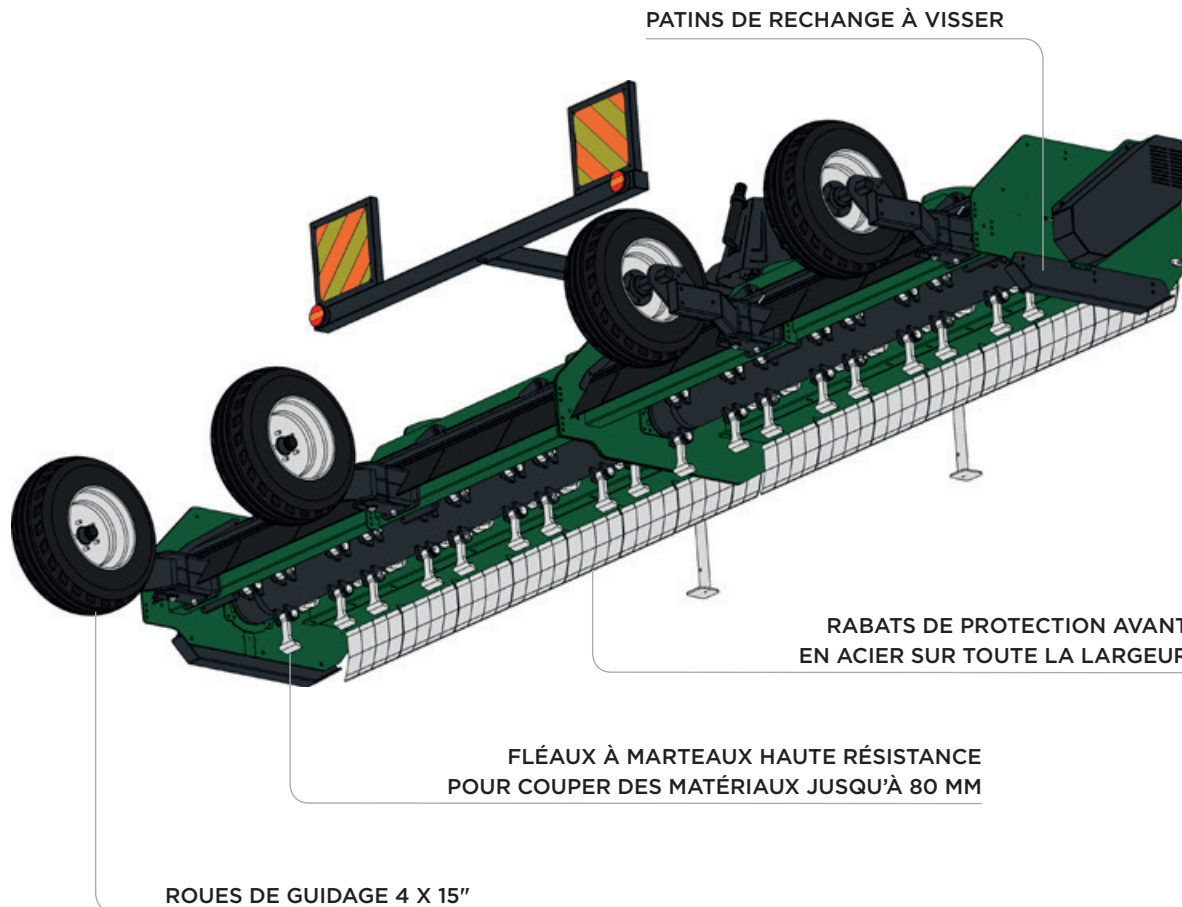

La faucheuse à fléaux Sniper 600-SHD est conçue pour des usages agricoles et municipaux et offre une coupe homogène et de qualité sur des végétaux pouvant atteindre 80 mm de hauteur. C'est le choix idéal pour un rendement élevé et un usage intensif par les agriculteurs et les professionnels tels que les entreprises privées et les autorités locales.

Extrêmement robuste, cette machine comporte des fléaux à marteaux haute résistance montés sur deux rotors à équilibrage électronique, eux-mêmes montés sur des roulements fermés à alignement automatique. L'entraînement par courroie et la chaîne cinématique haute résistance assurent une transmission fiable en conditions difficiles, tandis que les quatre roues de guidage de 38 cm, réglables en hauteur, garantiront une coupe de qualité et une finition homogène, même sur les terrains les plus ardues.

La gamme Sniper SHD propose une largeur de travail de 6,0 mètres, et se replie pour donner une largeur de transport inférieure à 2,5 mètres.

CARACTÉRISTIQUES TECHNIQUES SNIPER 600-SHD

Poids de la machine	2870 kg (6 327 lb)	Vitesse de prise de force	1 000 tr/min
Attelage	Catégorie 2 avec bras d'attelage supérieur à chape	Réducteur	Carter en fonte avec arbres de liaison semi-fermés
Position d'attelage	Montage arrière uniquement	Arbre d'entrée	1-3/4" Z6
Largeur de coupe	6,00 m (18' 8")	Lubrifiant du réducteur	Huile EP80-90W ou GL-4 / GL-5
Largeur de travail	6,30 m (20' 8")	Capacité d'huile du réducteur	4,4 litres (7,7 pintes)
Longueur hors tout	2,20 m (7' 3")	Construction du capot	Construction entièrement soudée
Largeur de transport	2,45 m (8' 1")	Construction du patin	Patin boulonné remplaçable
Hauteur de transport	3,39 m (11' 2")	Fléaux	Fléaux à marteaux haute résistance
Hauteur de coupe	25 mm à 65 mm (1"-2,6")	Nombre de fléaux	76
Capacité de coupe	80 mm (3,1")	Vitesse à la pointe du fléau	62 m/s (12 204 fpm)
Puissance recommandée du tracteur	112 kW (150 ch)	Nombre de courroies	12 (6 par capot)

SPEARHEAD

📍 Station Road, Salford Priors, Evesham, Worcestershire, WR11 8SW, Angleterre ☎ +44 (0)1789 491860

✉ enquiries@spearheadmachinery.com 📧 spearheadmachinery.com 🐦 📘 SpearheadWorld



Spearhead est un membre du

