

SPEARHEAD

DESTROYER FLAIL HD

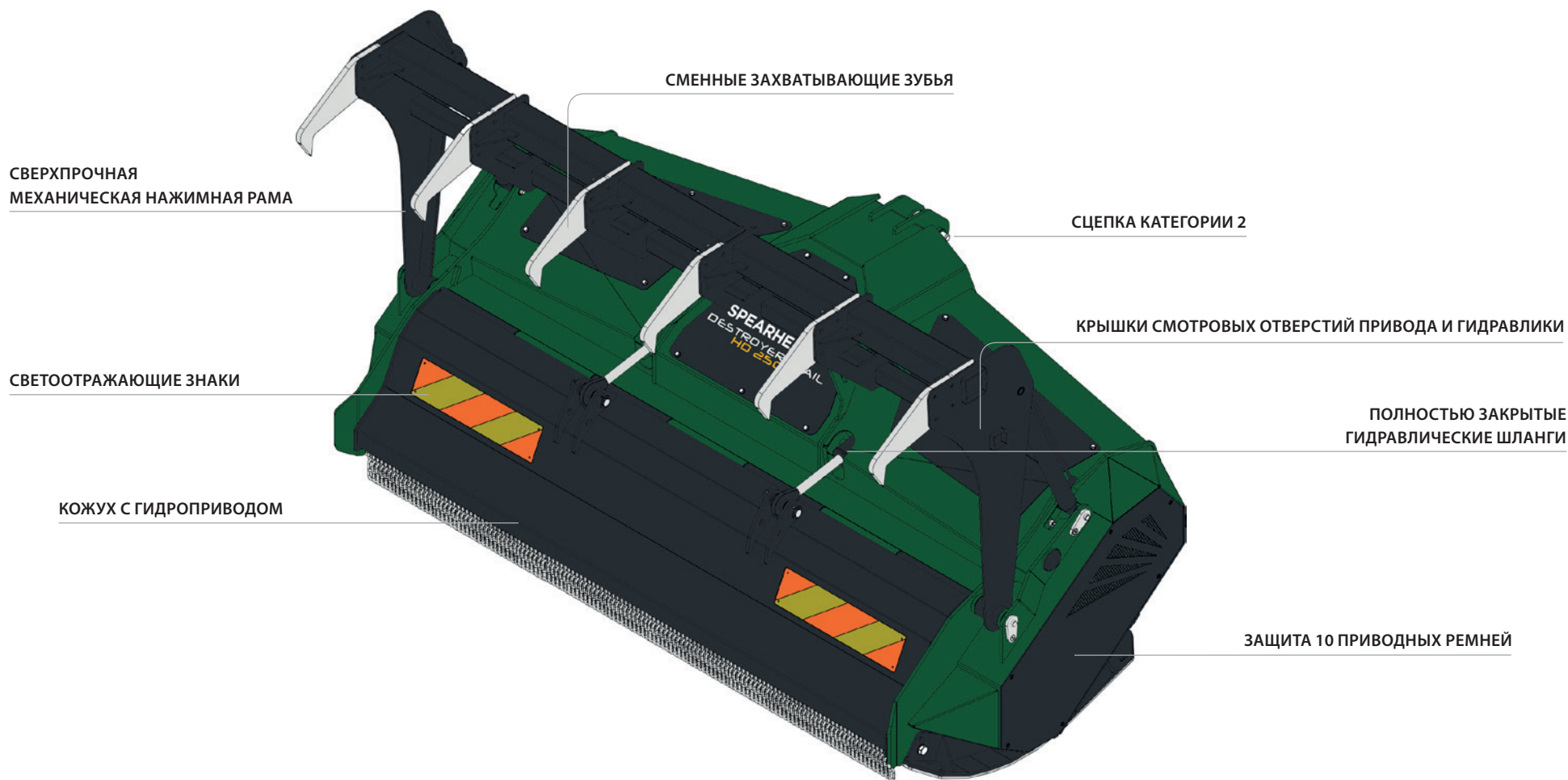

ХАРАКТЕРИСТИКИ МУЛЬЧЕРА DESTROYER FLAIL HD



МОЩНОСТЬ ТРАКТОРА, Л.С.

200 л.с. (150 кВт)



ЧАСТОТА ВРАЩЕНИЯ ВОМ

1000 об/мин



ШИРИНА В ТРАНСПОРТНОМ ПОЛОЖЕНИИ

2,95 м
(9 футов 7 дюймов)



3-ТОЧЕЧНЫЙ МЕХАНИЗМ НАВЕСКИ



ШИРИНА СКАШИВАНИЯ

2,50 м
(8 футов 2 дюйма)



ТИП ЗУБЬЕВ

Для тяжелых условий эксплуатации



КОЛ-ВО ЗУБЬЕВ

72



ВЫСОТА СРЕЗА

40–80 мм
(1,6–3,2 дюйма)

DESTROYER FLAIL HD250F

МАКСИМАЛЬНАЯ МОЩНОСТЬ ДЛЯ ПЕРЕРАБОТКИ ПЛОТНОГО КУСТАРНИКА



ПЛОТНЫЕ ЗАРОСЛИ
КУСТАРНИКА



ЛЕСОВОДСТВО



АЭРОДРОМЫ



ВОДНЫЕ ПУТИ

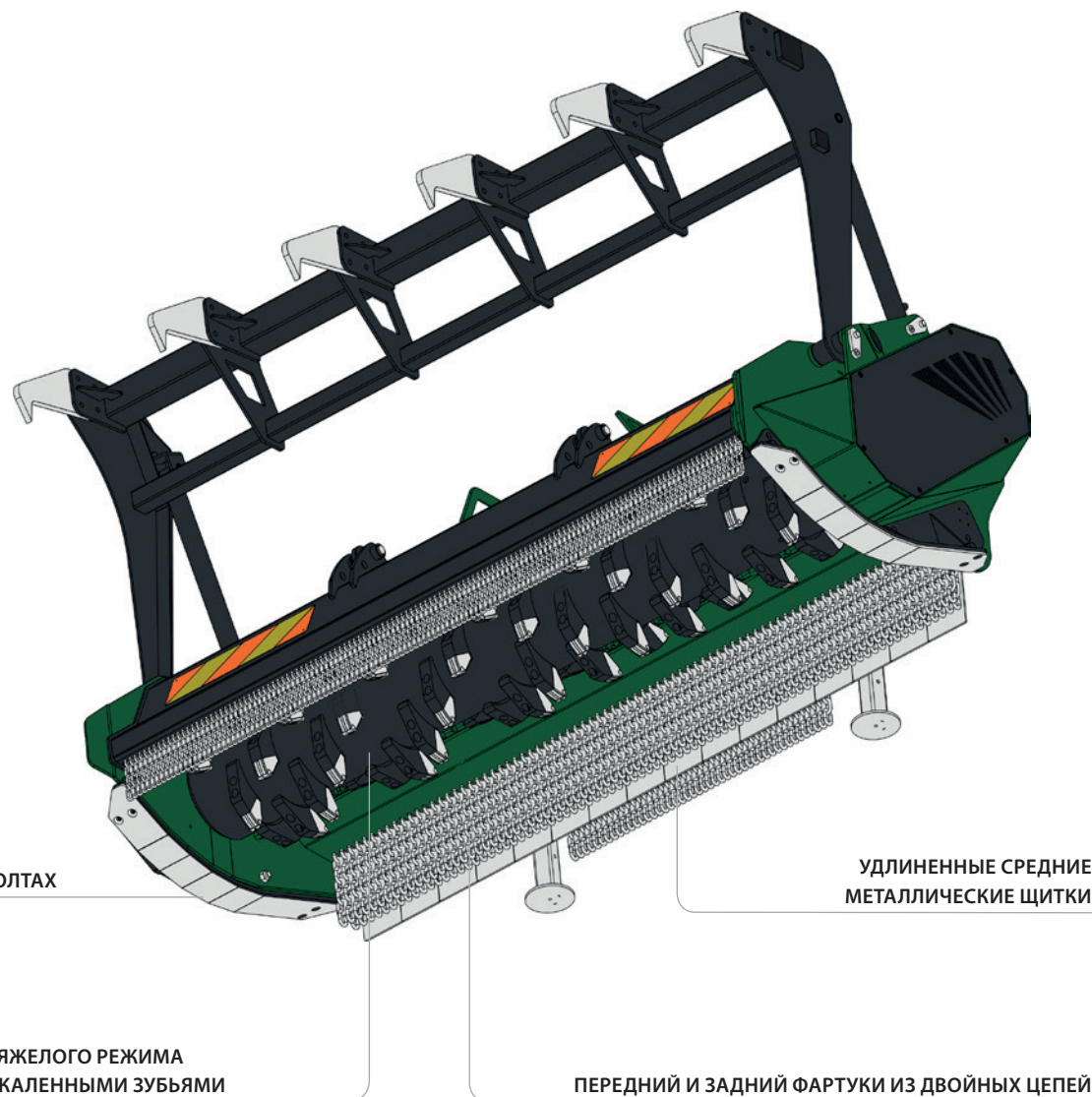

СМЕННЫЕ ПОЛОЗЬЯ НА БОЛТАХ

РОТОР ДЛЯ ТЯЖЕЛОГО РЕЖИМА
РАБОТЫ С ЗАКАЛЕННЫМИ ЗУБЬЯМИ

УДЛИНЕННЫЕ СРЕДНИЕ
МЕТАЛЛИЧЕСКИЕ ЩИТКИ

ПЕРЕДНИЙ И ЗАДНИЙ ФАРТУКИ ИЗ ДВОЙНЫХ ЦЕПЕЙ

Destroyer Flail HD предназначена для срезания и тонкого измельчения порослей плотного кустарника и деревьев до 250 мм. Она является идеальным выбором для операторов, работающих с высокой производительностью на расчистке таких площадей, как плотные заросли кустарника на лесонасаждениях и плантациях.

Это чрезвычайно прочная машина оснащена усиленными зубьями для мульчирования, которые установлены на роторе с электронной балансировкой, закрепленном в герметичных самовыравнивающихся подшипниках. Силовой привод для тяжелых условий эксплуатации с 10 ремнями обеспечивает надежную передачу мощности для выполнения самых тяжелых видов работ. В числе других особенностей — кожух с гидравлическим приводом и нажимная рама с зубьями захватывающего типа, которые работают вместе, эффективно направляя материал в измельчитель.

Мульчер Destroyer Flail HD имеет рабочую ширину 2,5 метра и идеально подходит для работы трактора передним и задним ходом.

**ТЕХНИЧЕСКИЕ
ХАРАКТЕРИСТИКИ****МУЛЬЧЕР DESTROYER FLAIL HD250F**

Масса машины	2650 кг (5842 фунта)
Сцепка	Категория 2 с верхней тягой с вилкой
Расположение сцепки	Только заднее крепление
Рабочая ширина	2,50 м (8 футов 2 дюйма)
Габаритная ширина	2,92 м (9 футов 7 дюймов)
Габаритная длина	1,52 м (5 футов)
Высота среза	40–80 мм (1,6–3,2 дюйма)
Режущая способность	250 мм (9,8 дюйма)
Рекомендуемая мощность трактора	200 л.с. (150 кВт)
Частота вращения вала отбора мощности	1000 об/мин
Редуктор	Корпус из литого чугуна со встроенным закрытым соединительным валом

Входной вал	1 3/4 дюйма Z6
Смазочное масло в редукторе	Масло EP80-90W или GL-4/GL-5
Объем масла в редукторе	4 литра (7 пинты)
Конструкция деки	Цельносварная конструкция
Конструкция полозьев	Сменные полозья на болтах
Зубья	Зубья для тяжелых условий работы
Количество зубьев	72
Окружная скорость концов зубьев	53 м/с (10 433 фута в минуту)
Диаметр ротора	298 мм (12 дюймов)
Количество ремней	10 (5+5)

SPEARHEAD

📍 Station Road, Salford Priors, Evesham, Worcestershire, WR11 8SW, Англия ☎ +44 (0)1789 491860

✉ enquiries@spearheadmachinery.com 📧 spearheadmachinery.com 🐦 📘 SpearheadWorld

