

# SPEARHEAD

ROTORKLIPPARE





**Vegetationskontroll - det är en del av vad vi är!**

På Spearhead så brinner vi för vegetationskontrollmaskiner. Det är en del av vad vi är och har varit bäst på i mer än 25 år.

**Rotorklippare och mulchingmaskiner**

Spearhead är världsberömda för sin rotorklippar- och mulchingutrustning. Spearhead är Europas ledande leverantör av utrustning för vegetationskontroll och har ett av de största tillgängliga modellprogrammen med rotorklippare och mulchingmaskiner.

Med ett urval arbetsbredder mellan 1,6 meter och 12,1 meter över femton olika modeller finns det säkert en maskin som passar dina behov.

Burna maskiner upp till 4,3 meter och bogserade som börjar på 4,6 meter i den pålitliga Multicut-serien och sträcker sig till marknadsledande 12,1 meter som den största i Stubble Masterserien.

Låt Spearhead vara ditt första val för alla dina rotorklipparoch mulchingmaskinbehov med ett arv och rykte som grundats på vårt utbud av professionella lösningar.

Oavsett om det är en jordbruks-, kommunal-, militär- eller flygplatsverksamhet sätter Spearhead standarden för rotorklippare och mulchingmaskiner.



Multicut 160	4
Multicut 200	10
Multicut 300	16
Multicut 430	22
Multicut 460	28
Multicut 460 PRO-Line	34
Multicut 620	40
Multicut 820	46
Stubble Master 500	52
Stubble Master 730	58
Stubble Master 910	64
Stubble Master 1210	70



Multicut 160 är den tuffaste 1,6 meters rotorklipparen som finns.

Konstruerad och tillverkad utan att kompromissa på kvaliteten för att erbjuda en tung och robust vegetationsunderhållningsmaskin.

Med den unika höglyftande HD3-knivanordningen med tre 12 mm tjocka knivar eller alternativt det tunga kedjesatsen är den här specialmodellen lämplig för kapning och mulching av buskar och vegetation med en diameter på upp till 100 millimeter.

Med fullängdsmedar, flytande koppling och bakre stödhjul ger Multicut 160 ett jämnt snitt även i de mest ojämna terränger.

TRACTOR HK	KRAFTUTTAGS- VÄRTAL	TRANSPORT- BREDD	SKÄRBREDD	VÄXELLÄDA KLASS	ANTAL HJUL	ANTAL ROTORER	ANTAL KNIVAR	SKÄRHÖJD
40 hk	540 rpm	1.79 m / 5' 11"	1.60 m / 5' 3"	110 hk	1	1	3	50 - 250mm 2" - 8"

**MULTICUT  
160**

ENHETSLTERNATIV



SKÄRKEDJA KIT



JORDBRUK



BETESMARK



GLEST BUSKSKOG



TÄT BUSKSKOG



FLYGFÄLT



STUBBHANTERING



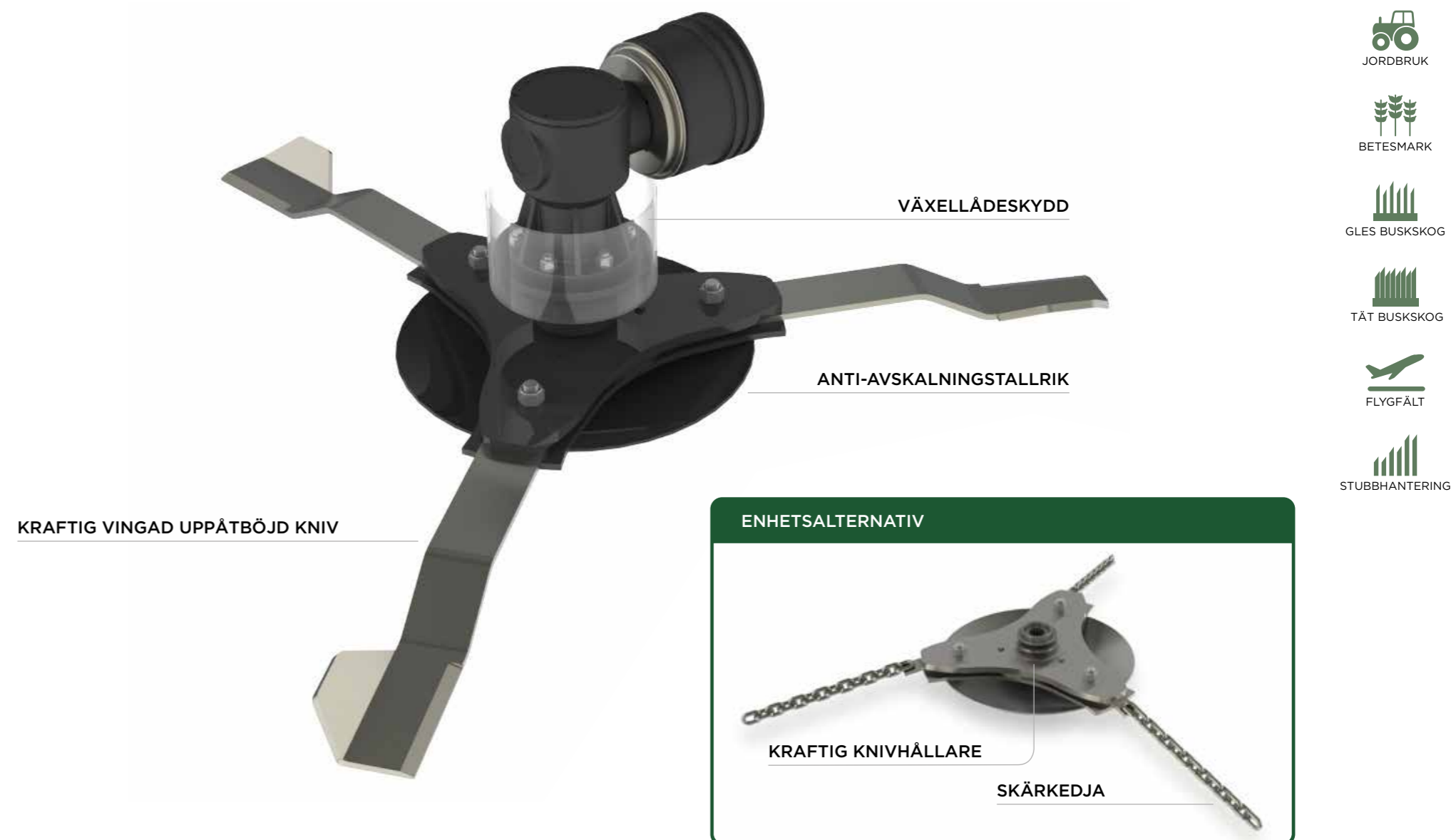

MASKIN	MULTICUT 160		
Maskinvikt*	520 kg / 1147 lbs	Klippdäckmaterialets tjocklek	5mm (3/16")
Lyft	Kategori 2 med flytande topp	Sidokjlmaterialets tjocklek	6mm (1/4")
Skärbredd	1.60 m / 5' 3"	Medkonstruktion	Utbytbar bult på medarna
Total bredd	1.79 m / 5' 11"	Anti-avskalningsskål	Rund tallrik 6 mm(1/4") med knivhållarstång
Total längd	2.73 m / 9'	Knivar (x3)	12 mm (1/2") 330 koldioxid bor-härdad. Frisvängande hög lyft - låg friktion.
Klippdäckhöjd**	0.24 m / 10"	Knivbultar	M24 C/W 8.8
Skärhöjd	50 mm - 250 mm (2" - 8")	Knivspets hastighet	87 mps / 17126 fpm
Skärkapacitet	100 mm / 4"	Drivlina	ASAE Kategori 4
Rekommenderad traktor hk	40 hk / 30 kW	Drivlineskydd	2-lamells slirkoppling
Kraftuttagsvarvtal	540 rpm	Bakhjulsmontering	Svetsad lådsektionsspak och styrgaffel med 360 graders svängning
Växellåda	Gjutjärnsåda	Bakhjul	5.00-8 gummidäck med stålnav
Kraftöverföringsaxel	1-3/8" Z6 Kraftöverföringsaxel	Skydd fram	Enkelkedjeskydd
Växellåda smörjmedel	EP80-90W eller GL-4 / GL-5 olja	Skydd bak	Enkelkedjeskydd
Växellåda oljevolym	2.1 liter		
Klippdäckkonstruktion	Helsvetsad konstruktion		

\*Med främre och bakre enkelkedjeskydd \*\*Klippdäckets undersida till medar

## MULTICUT 160 DIMENSIONER

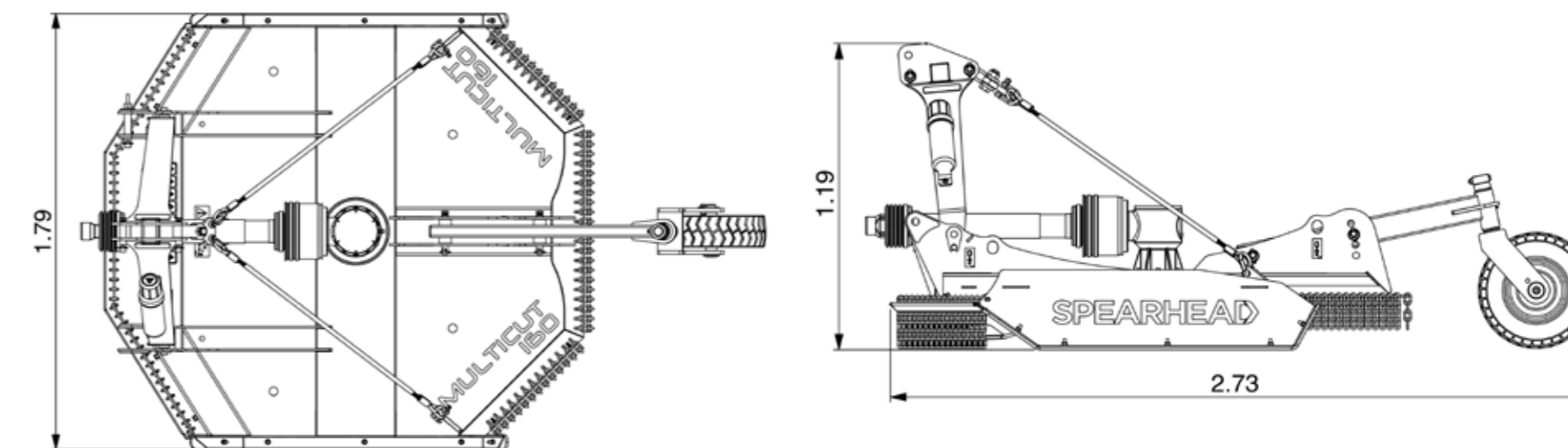



Multicut 200 är den tuffaste 2,0 meter rotorklipparen som finns.

Konstruerad och tillverkad utan att kompromissa på kvaliteten för att erbjuda en tung och robust vegetationsunderhållningsmaskin.

Med den unika höglyftande HD3-knivanordningen med tre 12 mm tjocka knivar eller alternativt den tunga svepkedjesatsen är den här specialmodellen lämplig för kapning och mulching av buskar och vegetation med en diameter på upp till 100 millimeter.

Med fullängdsmedar flytande koppling och bakre stödhjul ger Multicut 200 ett jämnt snitt även i de mest ojämna terränger.

TRACTOR HK	KRAFTUTTAGS- VÄRTAL	TRANSPORT- BREDD	SKÄRBREDD	VÄXELLÄDA KLASS	ANTAL HJUL	ANTAL ROTORER	ANTAL KNIVAR	SKÄRHÖJD
45 hk	540 rpm	2.08 m / 6' 10"	2.00 m / 6' 6"	110 hk	1	1	3	50 - 250mm 2" - 8"

**MULTICUT  
200**

ENHETSLTERNATIV



SKÄRKEDJA KIT



JORDBRUK



BETESMARK



GLÉS BUSKSKOG



TÄT BUSKSKOG



FLYGFÄLT



STUBBHANTERING





MASKIN	MULTICUT 200	
Maskinvikt*	610 kg / 1344 lbs	Klippdäckmaterialets tjocklek 5 mm (3/16")
Lyft	Kategori 2 med flytande topp	Sidokjolmaterialets tjocklek 6 mm (1/4")
Skärbredd	2.00 m / 6' 6"	Medkonstruktion Utbytbar bult på medarna
Total bredd	2.08 m / 6' 10"	Anti-avskalningsskål 6 mm (1/4") tallrik med knivhållarstång
Total längd	3.02 m / 9' 11"	Knivar (x3) 12 mm (1/2") 330 koldioxid bor-härdat. Frisvängande hög lyft - låg friktion.
Klippdäckhöjd**	0.24 m / 10"	Knivbultar M24 C/W 8.8
Skärhöjd	50 mm - 250 mm (2" - 8")	Knivspetshastighet 85 mps / 16732 fpm
Skärkapacitet	100 mm / 4"	Drivlina ASAE Kategori 4
Rekommenderad traktor hk	45 hk / 34 kW	Drivlineskydd 2-lamells slirkoppling
Kraftuttagsvarvtal	540 rpm	Bakhjulsmontering Svetsad lådsektionsspak och styrgaffel med 360 graders svängning
Växellåda	Gjutjärnsåpa	Bakhjul 5.00-8 gummidäck med stålnav
Kraftöverföringsaxel	1-3/8" Z6 Kraftöverföringsaxel	Skydd fram Enkelkedjeskydd
Växellåda smörjmedel	EP80-90W eller GL-4 / GL-5 olja	Skydd bak Enkelkedjeskydd
Växellåda oljevoly	2.1 liter	
Klippdäckkonstruktion	Helsvetsad konstruktion	

\*Med främre och bakre enkelkedjeskydd \*\*Klippdäckets undersida till medar

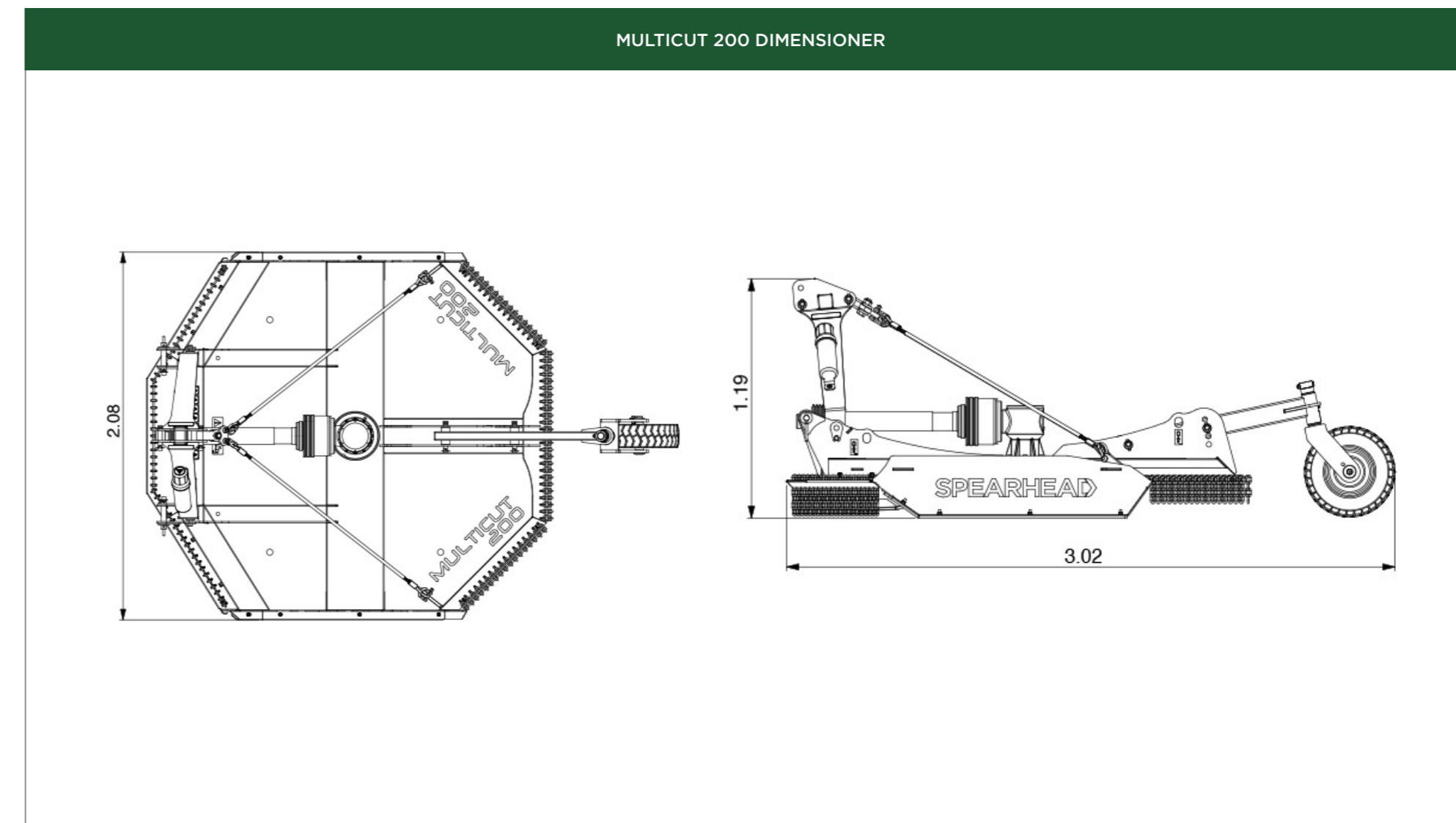



Multicut 300 är av extremt robust konstruktion, utformad och tillverkad speciellt för utmanande förhållanden vid röjning, vanlig gräsklippning och buskröjning.

Tvillingrotorerna, var och en med massiva dubbla knivhållare och 12 mm robusta tjocka fjäderstålsknivar, kan klippa och mulcha buskar av upp till 100 millimeters tjocklek.

Liksom med alla Spearhead-maskiner är även klippdäckets undersida viktig, vilket ger en jämn fullbreddspridning av mulchade klippningar och en mycket professionell yta i grövre terräng.

Den flytande toppen i kombination med fullbreddsmedar och bakhjul säkerställer att maskinen följer de mest ojämna markkonturer och ett speciellt axeldrivsystem garanterar en positiv kraftöverföring för maximal effektivitet och total tillförlitlighet.



TRACTOR HK

50 hk



KRAFTUTTAGS-  
VARVTAL

1000 rpm



TRANSPORT-  
BREDD

3.03 m /  
10'



SKÅRBREDD

2.84 m /  
9' 4"



VÄXELLÄDA  
KLASS

130 hk  
& 111 hk



ANTAL  
HJUL

2



ANTAL  
ROTORER

2



ANTAL  
KNIVAR

4



SKÅRHÖJD

10 - 350mm  
0.5" - 14"

**MULTICUT  
300**

ENHETSLTERNATIV



FRÄMRE MONTERINGSSATS



JORDBRUK



BETESMARK



GLEST BUSKSKOG



FLYGFÄLT



STUBBHANTERING



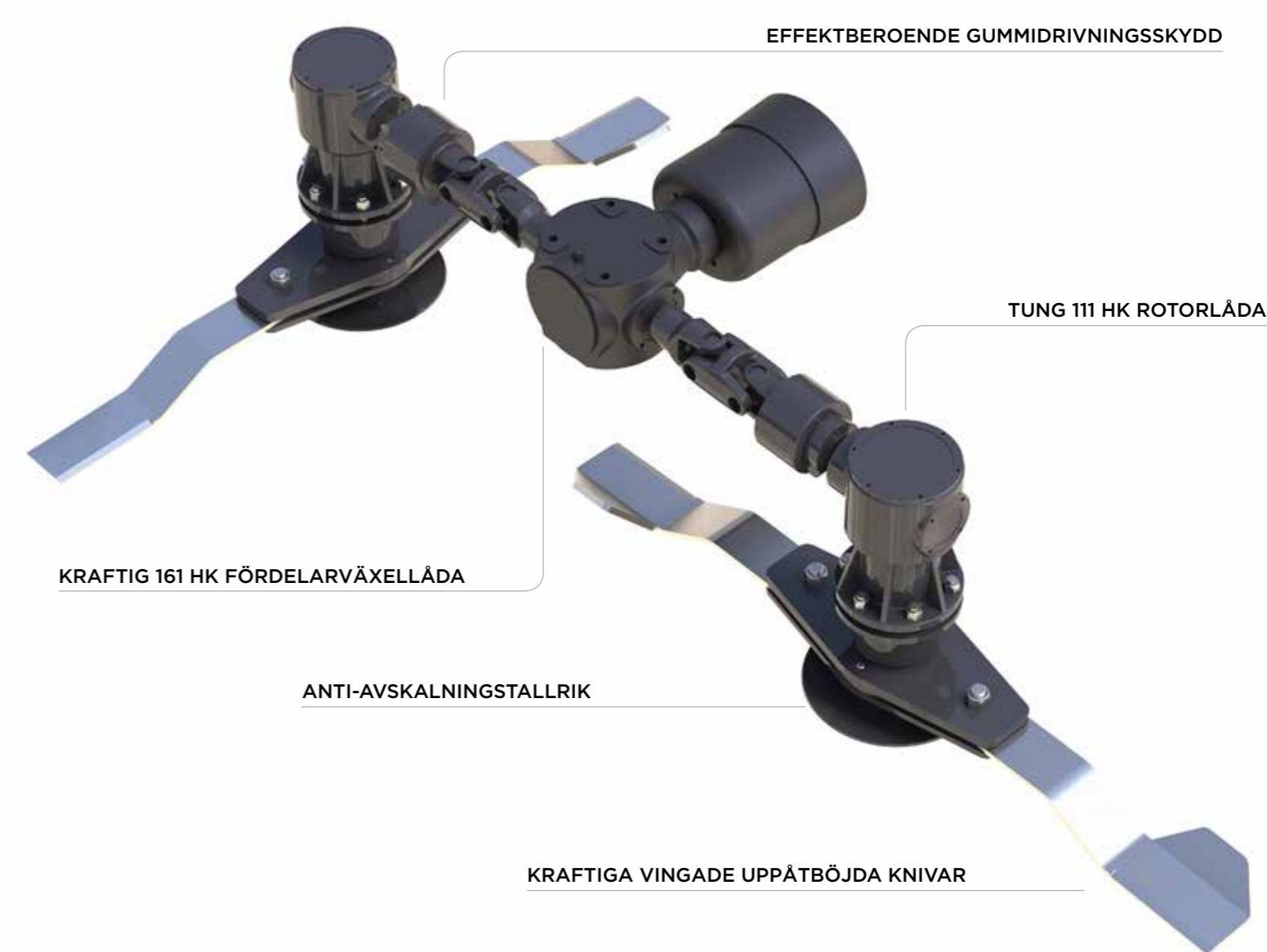



MASKIN	MULTICUT 300		
Maskinvikt*	1050 kg / 2315 lbs	Klippdäckkonstruktion	Helsvetsad konstruktion
Lyft	Kategori 2 med flytande topp	Klippdäckmaterialets tjocklek	5 mm (3/16")
Skärbredd	2.84 m / 9' 4"	Sidokjlmaterialets tjocklek	6 mm (1/4")
Total bredd	3.03 m / 10'	Anti-avskalningskål	5 mm (3/16") tallrik med knivhållarstång
Total längd	2.73 m / 9'	Knivar (x4)	12 mm (1/2") 330 koldioxid bor-härdad. Frisvängande hög lyft - låg friktion.
Klippdäckhöjd**	0.24 m / 10"	Knivbultar	M24 C/W 8.8
Skärhöjd	10 mm - 350 mm (1/2" - 14")	Knivspets hastighet	85 mps / 16734 fpm
Skärkapacitet	100 mm / 4"	Drivlina	ASAE Kategori 4
Rekommenderad traktor hk	50 hk / 37 kW	Drivlineskydd	Automatisk vridmomentsbegränsare
Kraftuttagsvarvtal	1000 rpm	Bakhjulsmonteringar	Svetsad lādsektionsspak och styrgaffel med 360 graders svängning
Växellåda (x3)	Gjutjärnskåpa	Bakhjul (x2)	5.00-8 gummidäck med stålnav
Kraftöverföringsaxel	1-3/8" Z6 Kraftöverföringsaxel	Skydd fram	Tvådelad enkelkedjigt skydd
Växellåda smörjmedel	EP80-90W eller GL-4 / GL-5 olja	Skydd bak	Enkelkedjigt skydd
Växellådans oljevolym [fördelarväxellåda]	1,7 liter / 3,0 halvliter		
Växellådans oljevolym [rotorväxellådorna (x2)]	2.1 liter		

\*Med främre och bakre enkelkedjeskydd \*\*Klippdäckets undersida till medar

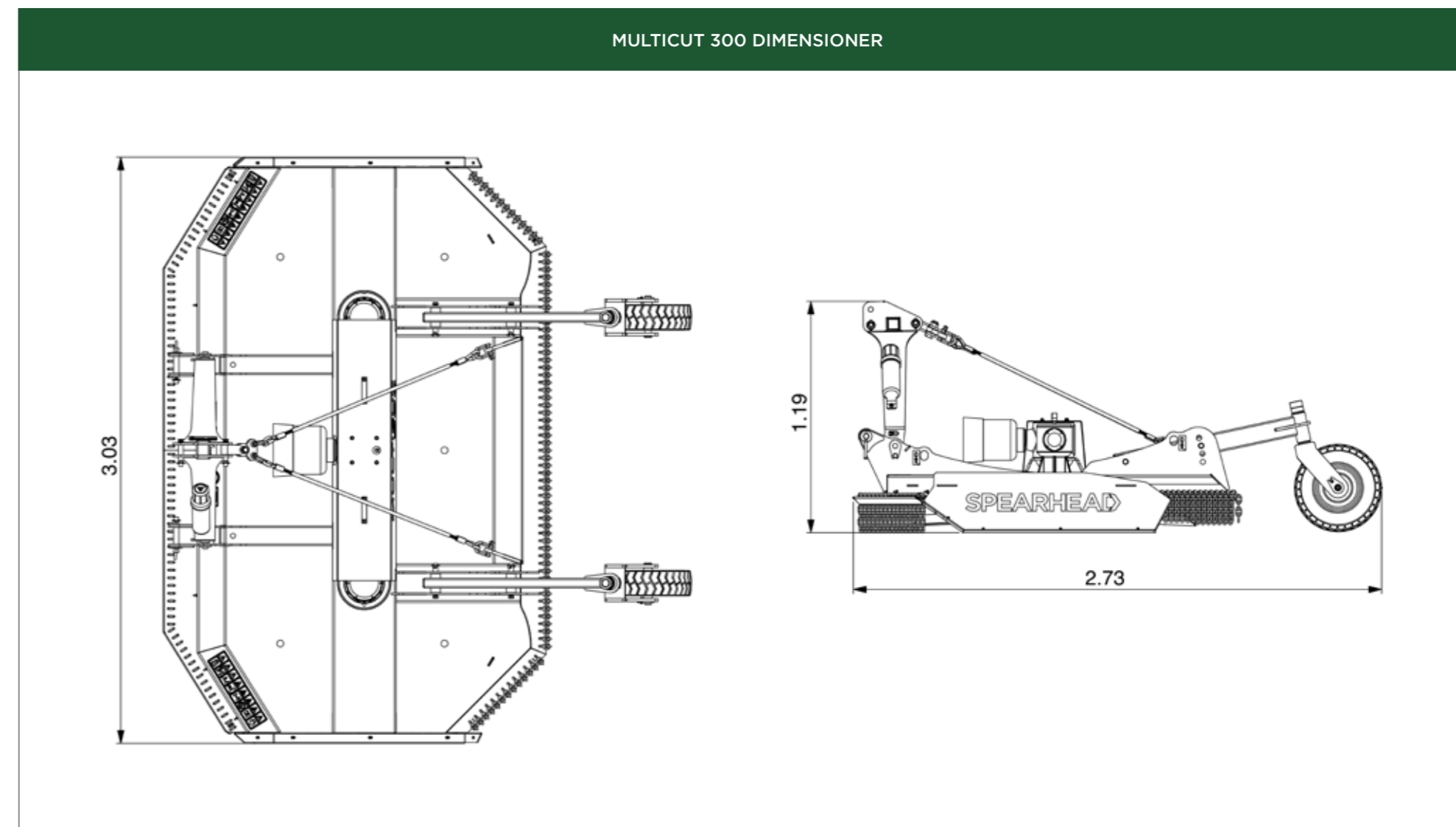



Multicut 430 är en buren storområdesgräsklippare med hög effekt för olika förhållanden från parker till öppna betesmarker.

Maskinen har tre rotor, vardera med standard dubbla knivhållare och 10 mm robusta tjocka fjäderstålknivar för extremt lyft och sug bakom traktorn. Med en kapacitet att hantera stora områden och till ett ekonomiskt pris är Multicut 430 en favorit inom mjölkoch hästverksamheter.

Med en flytande topp i kombination med flytande upphängning för utmärkt markföljning och standard knivhållare för anti-avskalning blir resultatet helt fantastisk. Maskinen är framförallt smal i sitt transportläge med uppfällda sidosektioner till inom 2,1 meter, vilket innebär att man lätt kan köra på smala vägbanor och inte behöver någon bogseringsutrustning.



TRACTOR HK

70 hk



KRAFTUTTAGS-  
VARVTAL

1000 rpm



TRANSPORT-  
BREDD

2.03 m /  
6' 8"



SKÄRBREDD

4.29 m /  
14' 1"



VÄXELLÄDA  
KLASS

100 hk



ANTAL  
HJUL

4



ANTAL  
ROTORER

3



ANTAL  
KNIVAR

6



SKÄRHÖJD

20 - 320mm  
13/16" - 12.5"

**MULTICUT**  
430



JORDBRUK



BETESMARK



GLLES BUSKSKOG



FLYGFÄLT



STUBBHANTERING



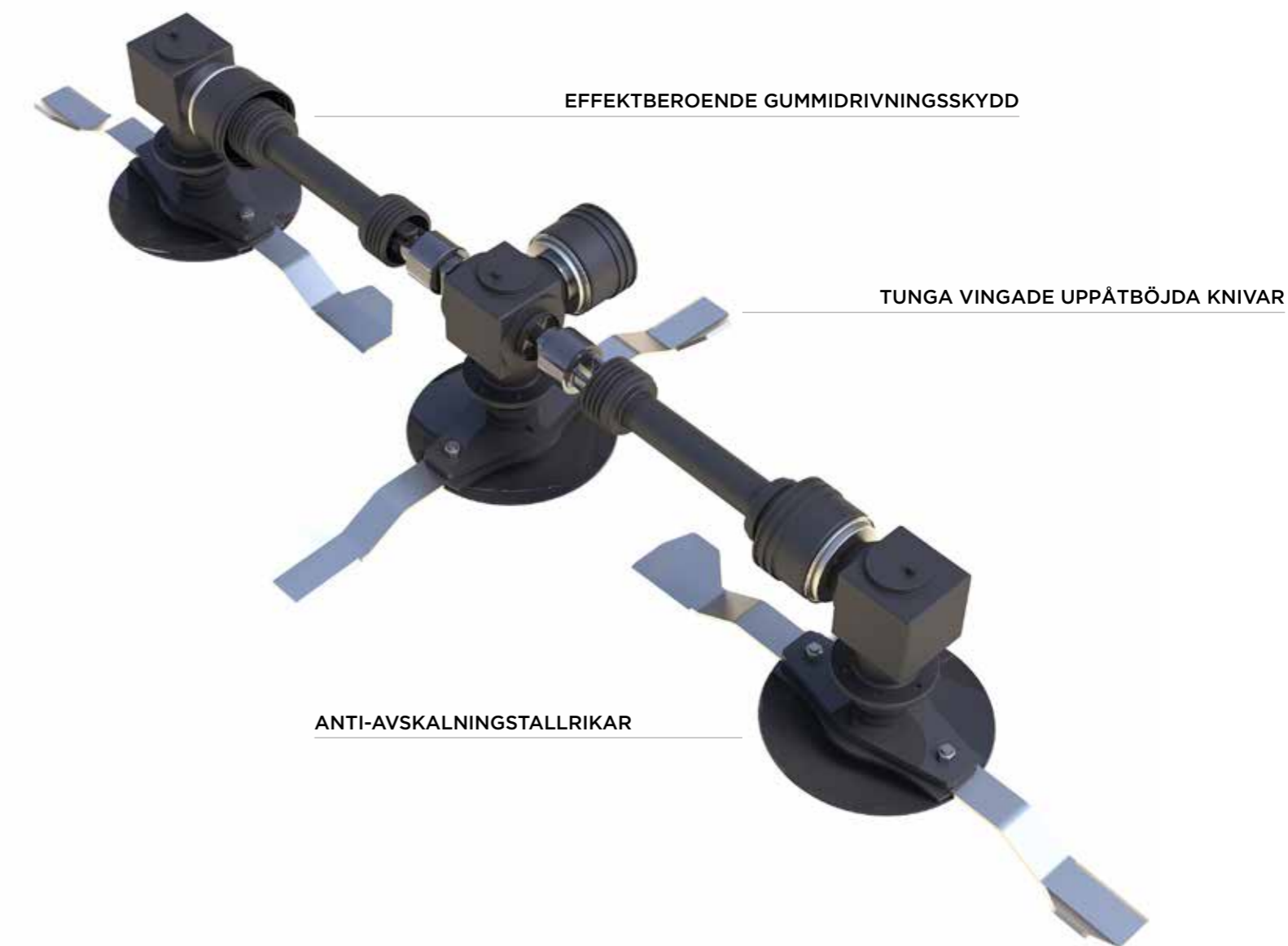
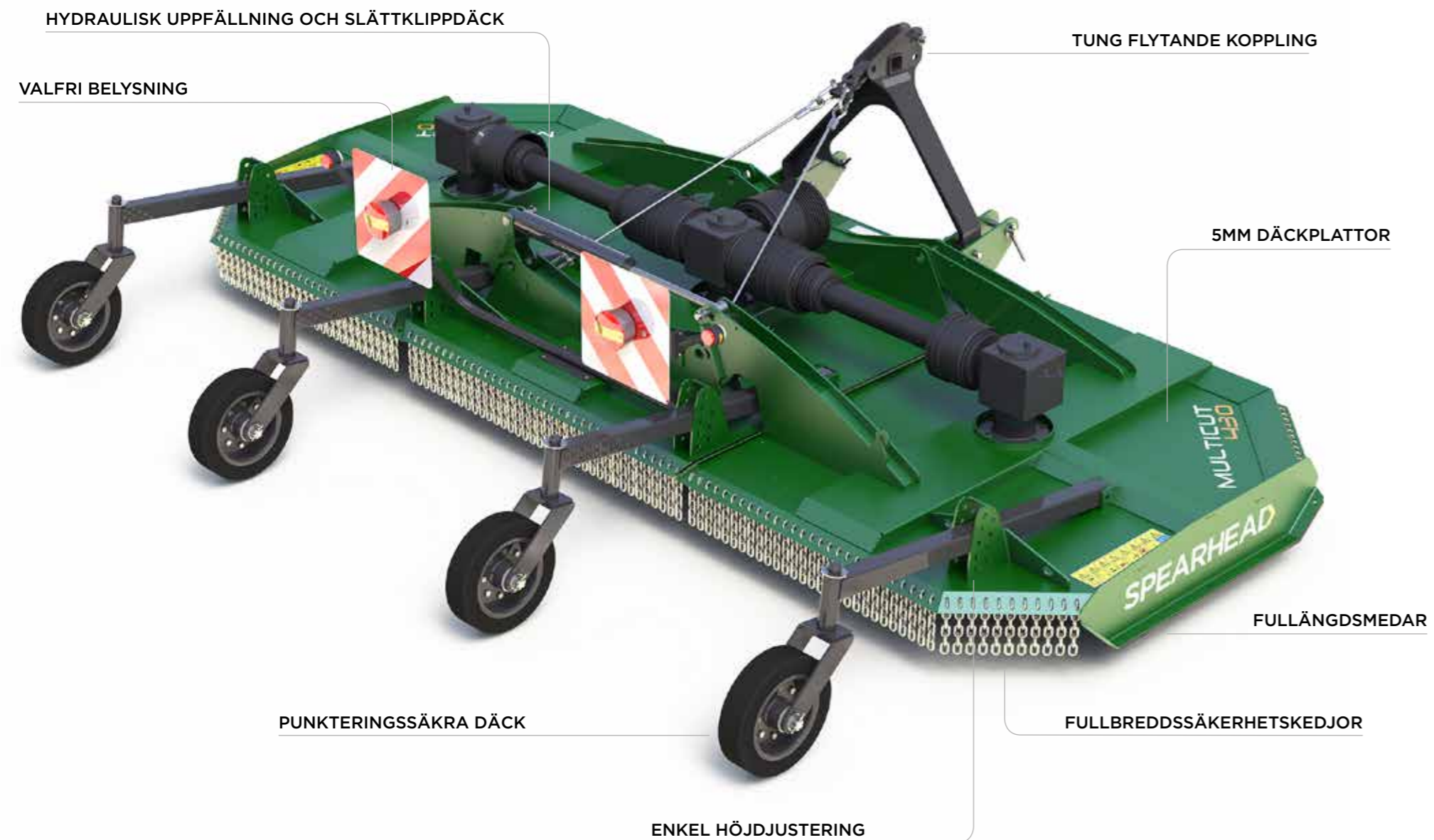

JORDBRUK



BETESMARK



GLLES BUSKSKOG



FLYGFÄLT



STUBBHANTERING



MASKIN	MULTICUT 430	
Maskinvikt*	1450 kg / 3197 lbs	Växellåda oljevolym [sidosekt. (x2)] TBC
Lyft	Kategori 2 med flytande topp	Klippdäckkonstruktion Helsvetsad konstruktion
Skärbredd	4.29 m / 14' 1"	Klippdäckmaterialets tjocklek 5 mm (3/16")
Maskinens arbetsbredd	4.52 m / 14' 10"	Sidokjølmaterialalets tjocklek 5 mm (3/16")
Maskinens transportbredd	2.03 m / 6' 8"	Medkonstruktion Utbytbar bult på medarna
Total längd	2.98 m / 9' 9"	Anti-avskalningsskål 6 mm (1/4") tallrik med knivhållarstång
Klippdäckhöjd**	0.22 m / 9"	Knivar (x6) 10mm (3/8") 30 koldioxid bor-härdad. Frisvängande hög lyft - låg friktion.
Transporthöjd	2.30 m / 7' 7"	Knivbultar M24 C/W 8.8
Skärhöjd	20 mm - 320 mm (0.8" - 12.5")	Knivspets hastighet 92 mps / 18110 fpm
Skärkapacitet	100 mm / 4"	Drivlina ASAE Kategori 5
Rekommenderad traktor hk	70 hk / 52 kW	Drivlineskydd 2-vägs slirkoppling / elastisk vridpunkt
Sidosektionernas arbetsvinklar	45° uppåt / 15° nedåtdåt	Bakhjulsmonteringar Svetsad lådsektionsspak och styrgaffel med 360 graders svängning
Kraftuttagsvarvtal	1000 rpm	Bakhjul (x4) Laminerat hjul med stålnav
Växellåda [mittsektion]	Gjutjärnskåpa	Skydd fram Enkelkedjeskydd på vardera klippdäck
Växellåda [sidosektion (x2)]	Gjutjärnskåpa	Skydd bak Enkelkedjeskydd på vardera klippdäck
Kraftöverföringsaxel	Z20 1-3/4" input shaft	
Växellåda smörjmedel	Litium EPO00 halvflytande smörjmedel	
Växellåda oljevolym [mittsektion]	TBC	

\*Med främre och bakre enkelkedjeskydd \*\*Däckets undersida till medar

## MULTICUT 430 ARBETSDIMENSIONER

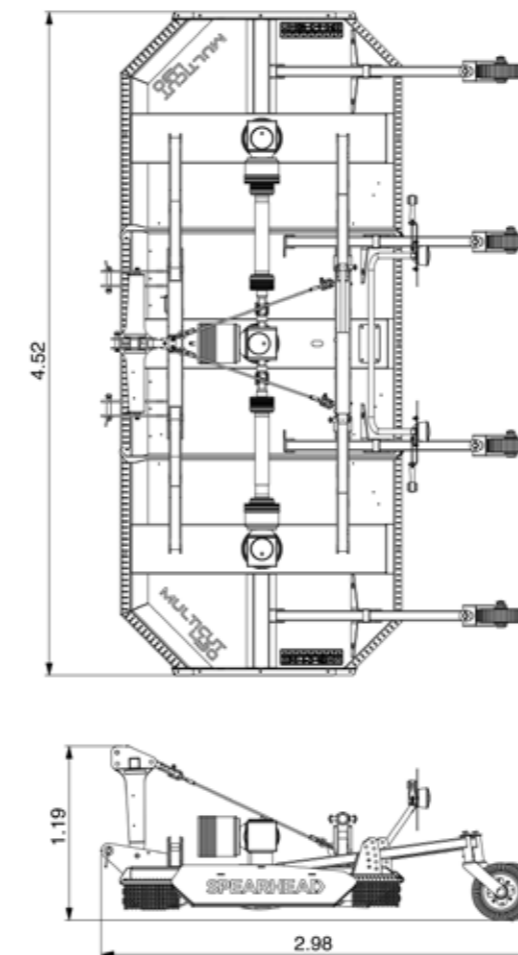

## MULTICUT 430 TRANSPORTDIMENSIONER

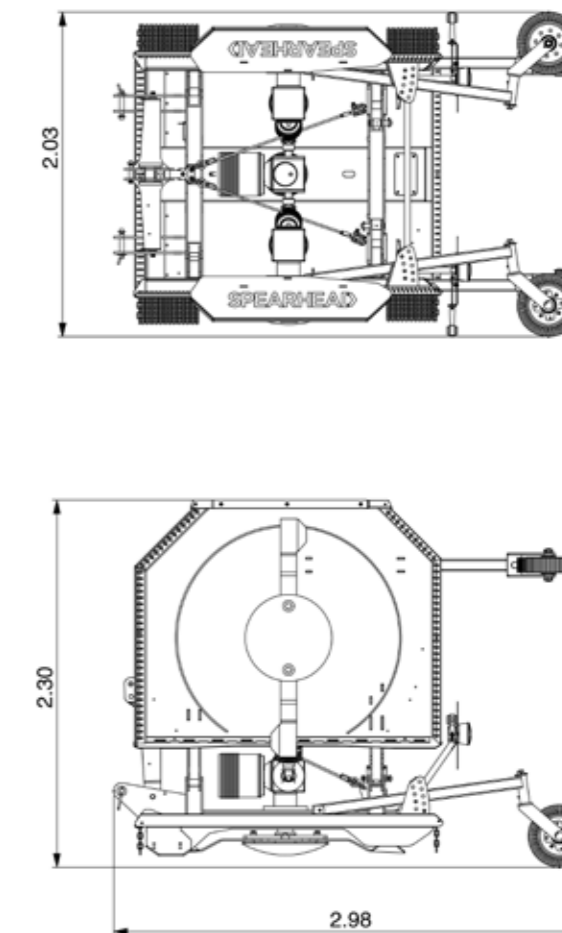



Multicut 460 har ett prisbelönt arv av tillförlitlighet och prestanda som skiljer den från mängden. Även om den ursprungligen tillverkades för jordbruk är det lika sannolikt att man kan se den på en flygplats eller ett militärfält där pålitlighet och skärprestand är ett absolut krav.

Monteringen är enkel med en dragbom som kan ställas in i låg eller hög position beroende på traktorspecifikation och olika kopplingstyper som finns tillgängliga för att uppfylla kraven från standardhitch till K80.

Maskinen är tillverkad för att prestera och levereras med åtta kraftiga hjul, ett robust grovt helsvetsat klippdäck och växellådor för högt effektuttag för att säkerställa problemfri drift.

## MULTICUT 460

TRACTOR HK	KRAFTUTTAGS- VARVTAL	TRANSPORT- BREDD	SKÄRBREDD	VÄXELLÅDA KLASS	ANTAL HJUL	ANTAL ROTORER	ANTAL KNIVAR	SKÄRHÖJD
70 hk	540 - 1000 rpm	2.70 m / 8' 10"	4.60 m / 15' 1"	250 hk & 111 hk	8	3	9	25 - 400mm 1" - 16"

ENHETSALTERNATIV	6 KNIVSATS	HYDROGASFJÄDRING	6, 8 ELLER 21 RÄFFLAD KRAFTUTTAGSTAPP	SVÅNGBAR DRAGÖGLA	K80 DRAGÖGLAÖG- LA	BRETT HJUL	540 RPM DRIVSYSTEM



JORDBRUK



BETESMARK



GLÉS BUSKSKÖG



TÄT BUSKSKÖG



FLYGFÄLT



MOTORVÄGAR



STUBBHÄNTERING



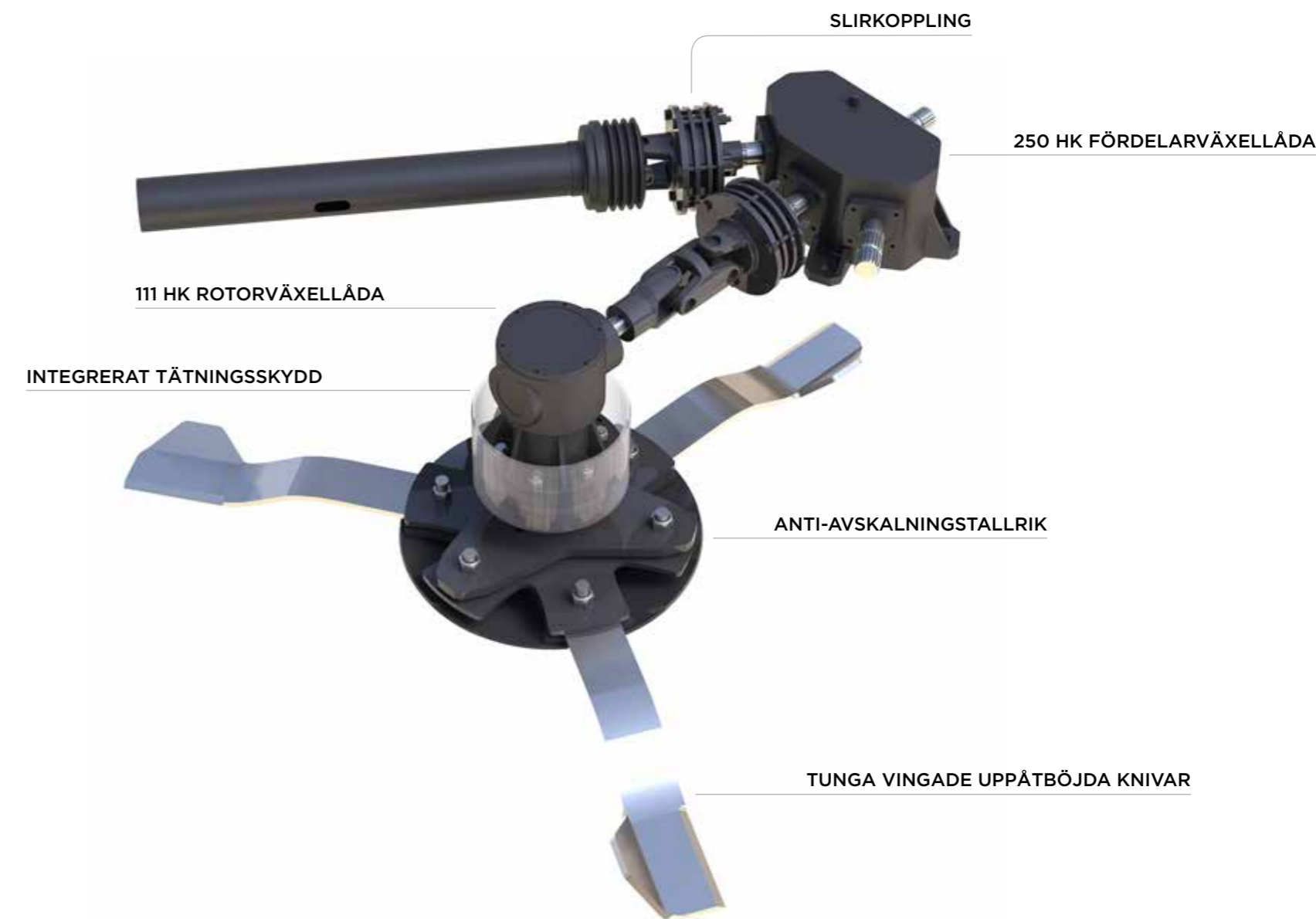
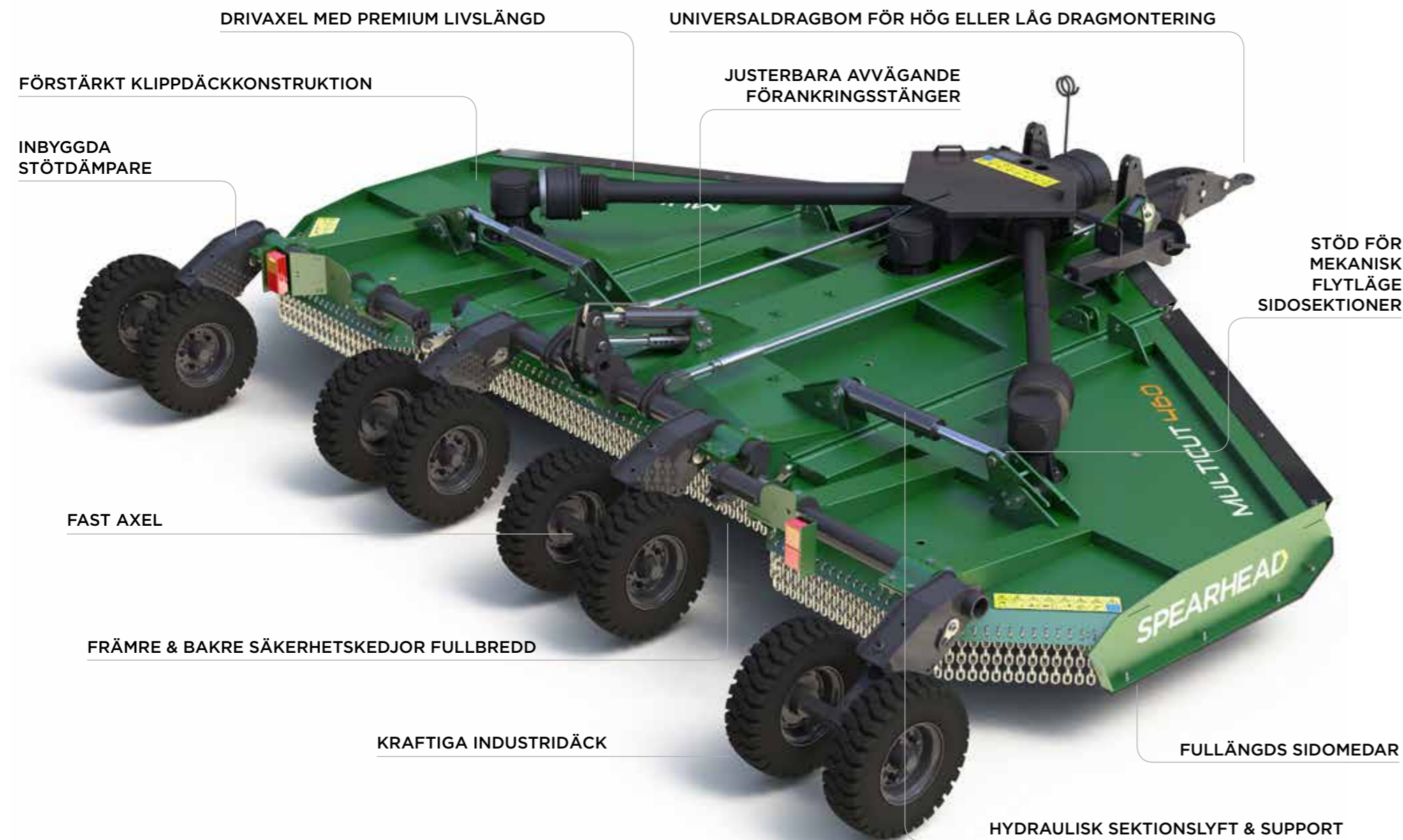



MASKIN	MULTICUT 460		
Maskinvikt*	2310 kg / 5093 lbs	Växellåda oljevolym [rotorväxellådor (x3)]	2.1 liter
Lyft	Dragbom för olika dragalternativ	Klippdäckkonstruktion	Helsvetsad konstruktion
Skärbredd	4.60 m / 15' 1"	Klippdäckmaterialets tjocklek	6 mm (1/4")
Maskinens arbetsbredd	4.79 m / 15' 9"	Sidokjolmaterialets tjocklek	5 mm (3/16")
Maskinens transportbredd	2.70 m / 8' 10"	Medkonstruktion	Utbytbar bult på medarna
Maximal arbetslängd	4.91 m / 16' 1"	Anti-avskalningsskål	6 mm (1/4") tallrik medknivhållarstång
Transportlängd	4.84 m / 15' 11"	Knivar (x9)	12 mm (1/2") 30 koldioxid bor-härdad. Frisvängande hög lyft - låg friktion.
Klippdäckhöjd**	0.23 m / 9"	Knivbultar	M24 C/W 8.8
Transporthöjd	2.17 m / 7' 2"	Knivspetsastighet (1000rpm)	80 mps / 15748 fpm
Skärhöjd	25 mm - 400 mm (1" - 16")	Drivlina	ASAE Kategori 6
Skärkapacitet	100 mm / 4"	Drivlineskydd	2-vägs slirkopplingar på rotorväxellådor. Frihjulskoppling på ingångsaxel.
Rekommenderad traktor hk	70 hk / 52 kW	Bakhjulsmonteringar	Rörsvetsad axel
Sidosektionernas arbetsvinklar	45° uppåt / 15° nedåt	Bakhjul (x8)	600-9 10 PLY pneumatiskt däck med stålnav
Kraftuttagsvarvtal	1000 rpm (540 rpm valfritt)	Skydd fram	Enkelkedjeskydd på vardera klippdäck
Växellåda [fördelarväxellåda]	Gjutjärnskåpa	Skydd bak	Enkelkedjeskydd på vardera klippdäck
Växellåda [rotorväxellådor (x3)]	Gjutjärnskåpa		
Kraftöverföringsaxel	1-3/8" Z21 or Z6 SFT 6/8 traktorns bak		
Växellåda smörjmedel	EP80-90W eller GL-4 / GL-5 olja		
Växellåda smörjoljekapacitet [fördelarväxellåda]	2.7 liter		

\*Med främre och bakre enkelkedjeskydd \*\*Klippdäckets undersida till medar

## MULTICUT 460 ARBETSDIMENSIONER

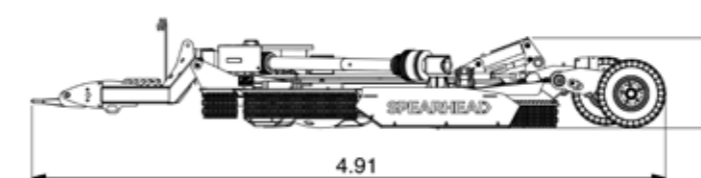
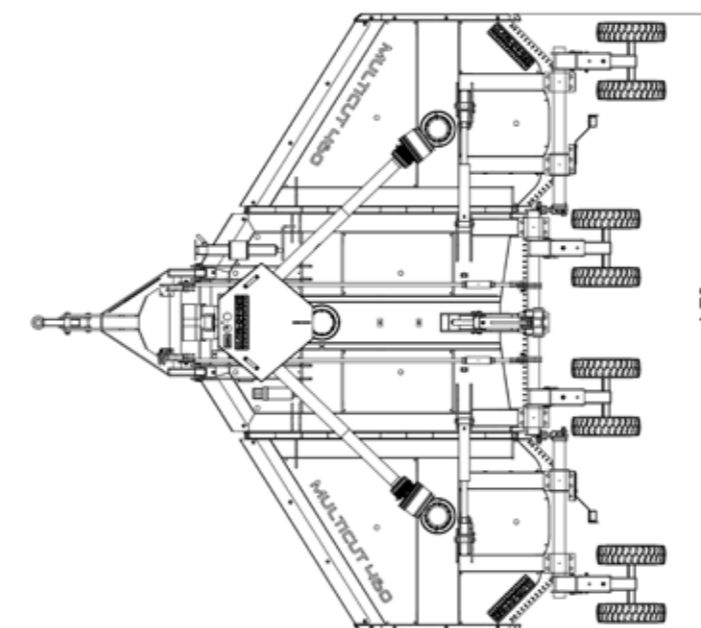

## MULTICUT 460 TRANSPORTDIMENSIONER

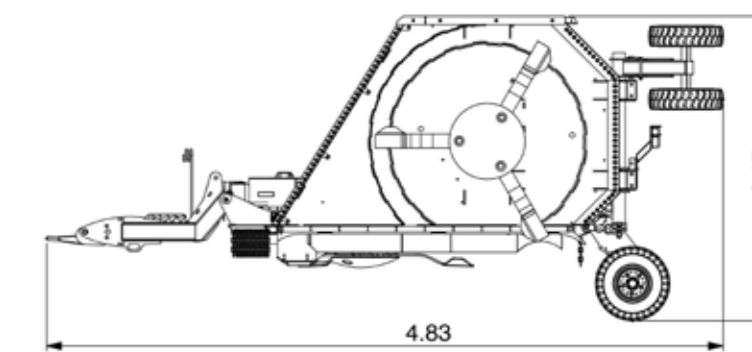
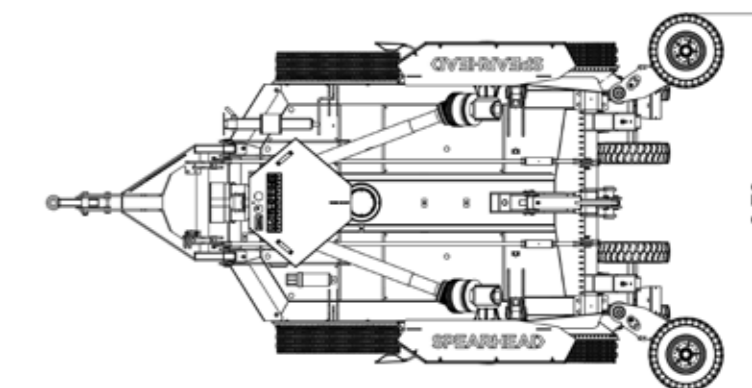



Multicut 460 finns nu tillgänglig med Proline-specifikationer! Proline-maskinen har en uppsättning uppgraderingar som förbättrar pålitlighet och prestanda ytterligare och är utrustad med alla fantastiska funktioner som finns i vår standard Multicut 460 - standardutrustningen för rotorklippare.







En smidig körning är av avgörande betydelse för den rörliga axelkonstruktionen som ger förbättrad markföljning och minskad chockbelastning under vägtransporter.

Bredare hjul har också lagts till för att förbättra komforten och för att ge lägre marktryck vid svåra fältförhållanden.

Dessutom är maskinen utrustad med en Euro LED-belysningsats och har ett monteringsystem som enkelt kan lägga till 3 övre knivar för att uppgradera varje rotor till STARCUT 6-knivssystem för ökad mulchfunktion i applikationer som stubbhantering.

TRACTOR HK	KRAFTUTTAGS- VARVTAL	TRANSPORT- BREDD	SKÄRBREDD	VÄXELLÄDA KLASS	ANTAL HJUL	ANTAL ROTORER	ANTAL KNIVAR	SKÄRHÖJD
70 hk	540 - 1000rpm	2.70 m / 8' 10"	4.60 m / 15' 1"	250 hk & 111 hk	8	3	9	25 - 400mm 1" - 16"

## ENHETSALTERNATIV

 6-KNIVSATS (PLATTA KNIVAR)	 HYDROGASFJÄDRING	 6, 8 ELLER 21 SPLINE- SKRAFTUTTAGSTAPPT	 SVÅNGBAR DRAGÖGLA	 K80 DRAGÖGLA	 540 RPM DRIVSYSTEM
---	--	--	---	--	--

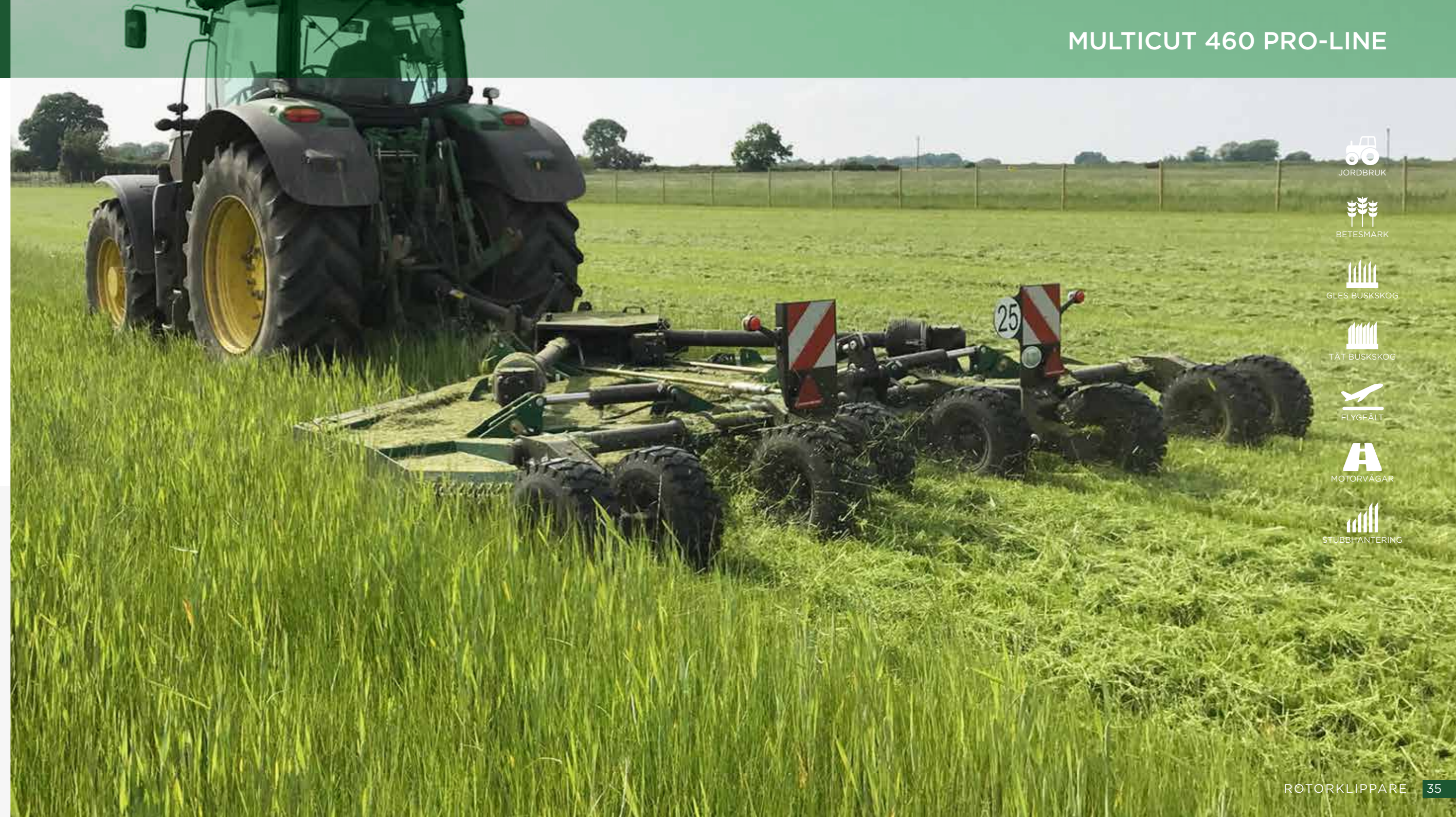



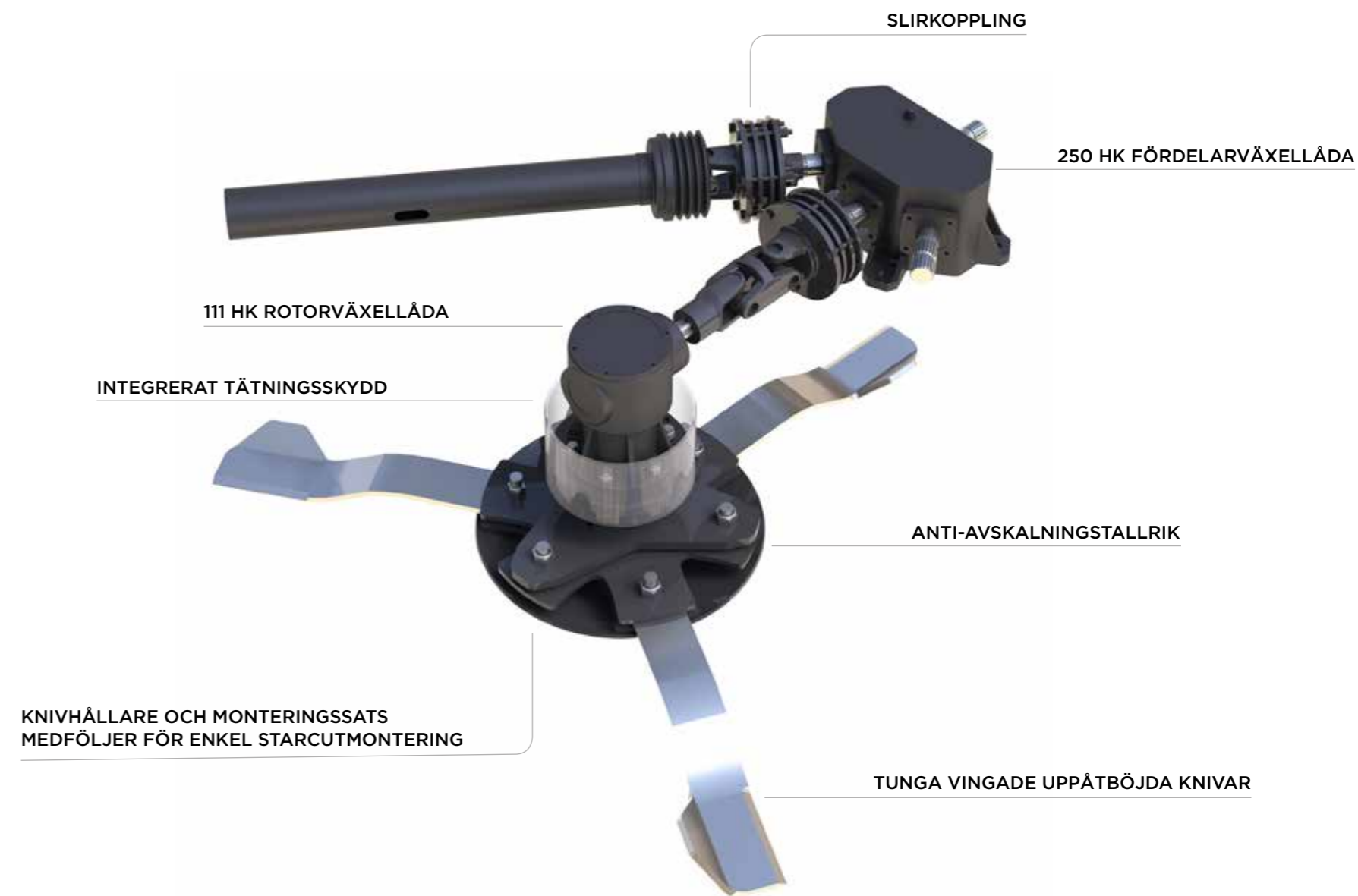



MASKIN	MULTICUT 460 PRO-LINE		
Maskinvikt*	2500 kg / 5512 lbs	Växellåda oljevolym [rotorväxellådor (x3)]	2.1 liter
Drag	Dragbom för olika dragalternativ	Klippdäckkonstruktion	Helsvetsad konstruktion
Skärbredd	4.60 m / 15' 1"	Klippdäckmaterialets tjocklek	6 mm (1/4")
Maskinens arbetsbredd	4.79 m / 15' 9"	Sidokjolmaterialets tjocklek	5 mm (3/16")
Maskinens transportbredd	2.70 m / 8' 10"	Medkonstruktion	Utbytbar bult på medarna
Maximal arbetslängd	4.91 m / 16' 1"	Anti-avskalningsskål	6 mm (1/4") tallrik med knivhållarstång
Transportlängd	4.83 m / 15' 10"	Knivar (x9)	12 mm (1/2") 30 koldioxid bor-härdat. Frisvängande hög lyft - låg friktion.
Klippdäckhöjd**	0.23 m / 9"	Knivbultar	M24 C/W 8.8
Transporthöjd	2.06 / 6' 10"	Knivspetsastighet	80 mps / 15748 fpm
Skärhöjd	25 mm - 400 mm (1" - 16")	Drivlina	ASAE Kategori 6
Skärkapacitet	100 mm / 4"	Drivlineskydd	2-vägsslirkopplingar på rotorväxellådor. Frihjulskoppling på ingångsaxel.
Rekommenderad traktor hk	70 hk / 52 kW	Bakhjulsmontering mittdäck	Rörsvetsad axel
Sidosektionernas arbetsvinklar	45° uppåt / 15° nedåtdåt	Bakhjulsmontering vingdäck	Rörsvetsade standardaxlar
Kraftuttagsvarvtal	1000 rpm (540 rpm valfritt)	Bakhjul (x8)	21x9 14 PLY valfritt pneumatiskt däck med stålnav
Växellåda [fördelarväxellåda]	Gjutjärnskåpa	Skydd fram	Enkelkedjeskydd på vardera klippdäck
Växellåda [rotorväxellådor (x3)]	Gjutjärnskåpa	Skydd bak	Enkelkedjeskydd på vardera klippdäck
Ingångsaxel	1-3/8" Z21 or Z6 SFT 6/8 traktorns bak		
Växellåda smörjmedel	EP80-90W eller GL-4 / GL-5 olja		
Växellådans oljevolym [fördelarväxellåda]	2.7 liter		

\*Med främre och bakre enkelkedjeskydd \*\*Klippdäckets undersida till medar

## MULTICUT 460 PRO-LINE ARBETSDIMENSIONER

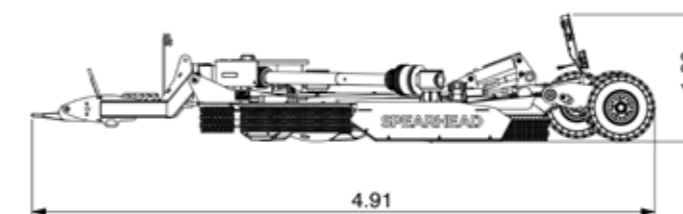
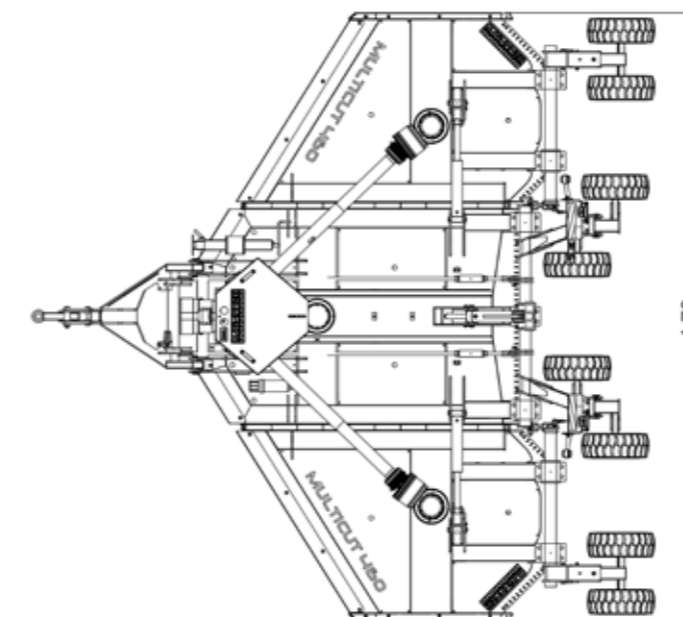

## MULTICUT 460 PRO-LINE TRANSPORTDIMENSIONER

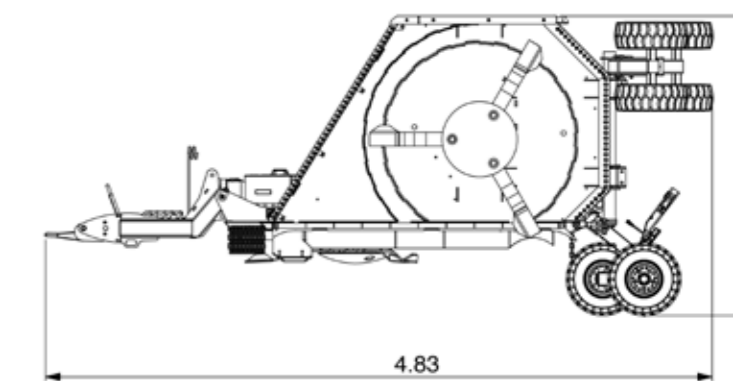
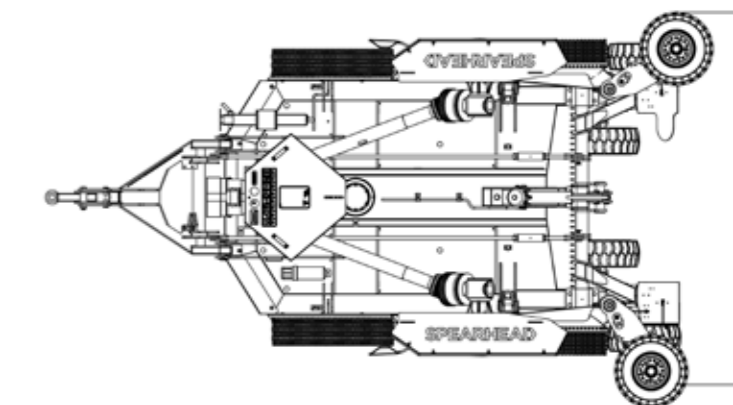



Multicut 620 har förbättrats med extra utmatningsförmåga, vilket möjliggör röjning av mer än 8 hektar i timmen.

En unik axelkonstruktion är standard över hela maskinens bredd, vilket ger en exceptionell markföljning och minskar stötpåverkan under svåra fältförhållanden.

Bredare hjul har också monterats för ökad komfort och förbättrad prestanda.

Spearhead:s välkända hållbarhet är inbyggd i denna klippare och jämnheten i spridningen från de fem rotorerna, vilket ger ett rent snitt och hög effekt som de tre konkurrerande rotorklipparna med samma bredd inte kan överträffa.

Med en sexväxelsdrivlina, var och en med slirkopplingskydd, är effekten jämnt fördelad för att leverera exceptionell driftsäkerhet och hållbarhet med ökad hastighet och bränsleeffektivitet.



TRACTOR HK	KRAFTUTTAGS- VARVTAL	TRANSPORT- BREDD	SKÄRBREDD	VÄXELLÄDA KLASS	ANTAL HJUL	ANTAL ROTORER	ANTAL KNIVAR	SKÄRHÖJD
90 hk	1000 rpm	2.70 m / 8' 10"	6.28 m / 20' 7"	250 hk & 111 hk	8	5	15	25 - 210 mm 1" - 8 1/4"



### ENHETSLTERNATIV

- 6-KNIVSATS (PLATTA KNIVAR)
- HYDRAGAS FJÄDRING
- 6, 8 ELLER 21 SPLINES KRAFTUTTAGSTAPP
- SVÄNGBAR DRAGÖGLA
- K80 DRAGÖGLA



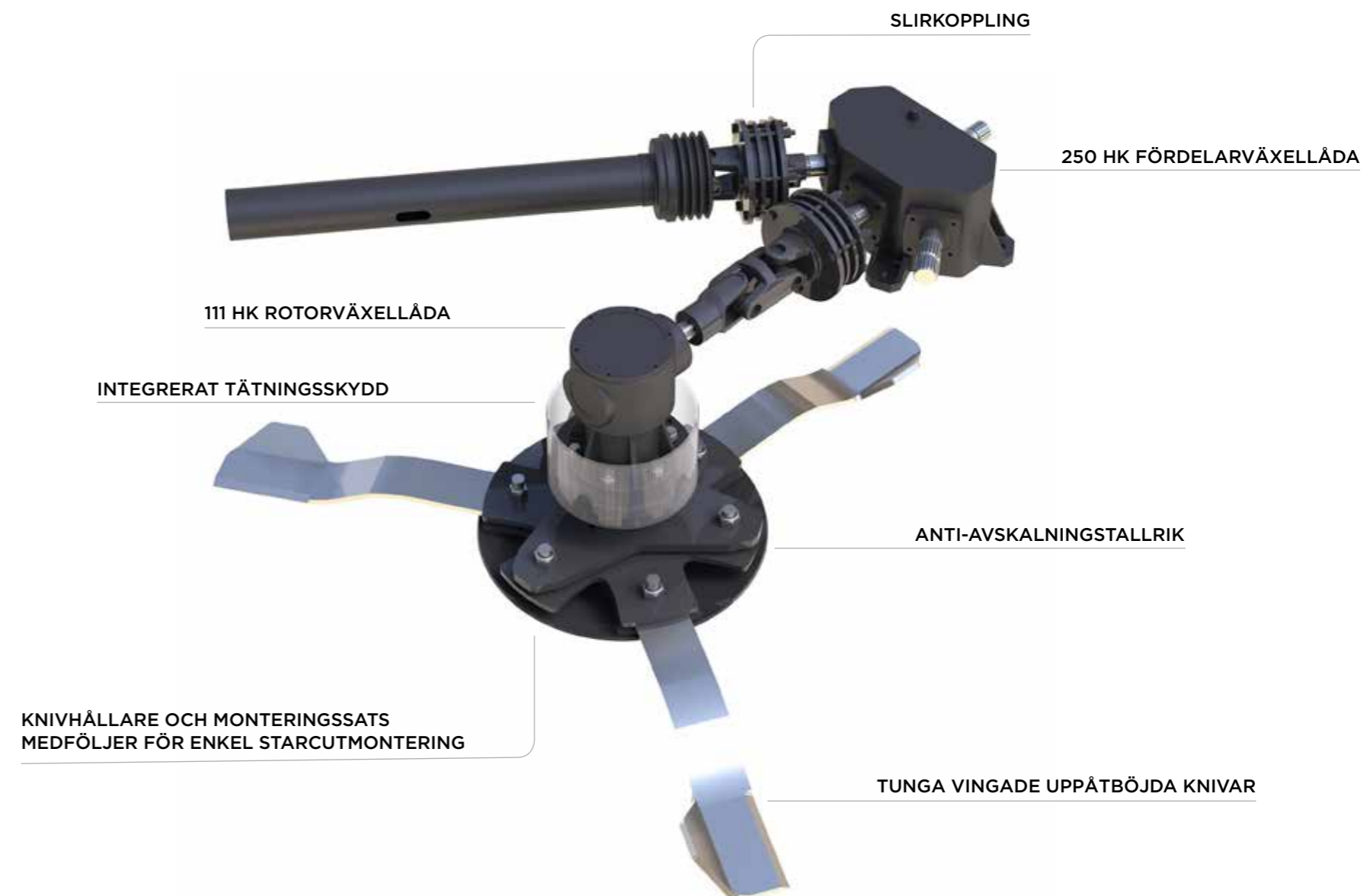



MASKIN	MULTICUT 620		
Maskinvikt*	2850 kg / 6283 lbs	Växellådans oljevolym [yttre rotorväxellådor (x2)]	1.3 liter
Drag	Dragbom för olika dragalternativ	Däckkonstruktion	Helsvetsad konstruktion
Skärbredd	6.28 m / 20' 7"	Däckmaterialets tjocklek	6 mm (1/4")
Maskinens arbetsbredd	6.47 m / 21' 3"	Sidokjolmaterialets tjocklek	5 mm (3/16")
Maskinens transportbredd	2.70 m / 8' 10"	Medkonstruktion	Utbytbar bult på medarna
Maximal arbetslängd	5.07 m / 16' 8"	Anti-avskalningsskål [mittensta rotor + inre yttersektionsrotorer]	6 mm (1/4") tallrik med knivhållarstäng
Transportlängd	4.93 m / 16' 2"	Anti-avskalningsskål [yttersektionsrotorer]	5 mm (3/16") tallrik med knivhållarstäng
Klippdäckhöjd**	0.23 m / 9"	Knivar (x15)	12 mm (1/2") 30 koldioxid bor-härdad. Frisvängande hög lyft - låg friktion.
Transporthöjd	2.90 m / 9' 7"	Knivbultar	M24 C/W 8.8
Skärhöjd	25 mm - 210 mm (1" - 8 1/4")	Knivspetsastighet	79 mps / 15551 fpm
Skärkapacitet	100 mm / 4"	Drivlina	ASAE Kategori 6
Rekommenderad traktor hk	90 hk / 67 kW	Drivlineskydd	2/4-vägsslirkopplingar på rotorväxellådor. Frihjulskoppling på ingångsaxel.
Sidosektionernas arbetsvinklar	45° uppåt / 15° nedåtdåt	Bakhjulsmonteringar	Rörsvetsade axlar
Kraftuttagsvarvtal	1000 rpm	Bakhjul (x8)	21x9 14 PLY valfritt pneumatiskt däck med stålnav
Växellåda [fördelarväxellåda]	Gjutjärnskåpa	Skydd fram	Enkelkedjeskydd på vardera klippdäck
Växellåda [rotorväxellådor (x5)]	Gjutjärnskåpa	Skydd bak	Enkelkedjeskydd på vardera klippdäck
Ingångsaxel	1-3/8" Z21 eller Z6 SFT 8 traktorns bak		
Växellåda smörjmedel	EP80-90W eller GL-4 / GL-5 olja		
Växellådans oljevolym [fördelarväxellåda]	2.7 liter		
Växellåda oljevolym [mitt- + inre rotorväxellådor (x3)]	2.1 liter		

\*Med främre och bakre enkelkedjeskydd \*\*Klippdäckets undersida till medar

## MULTICUT 620 ARBETSDIMENSIONER

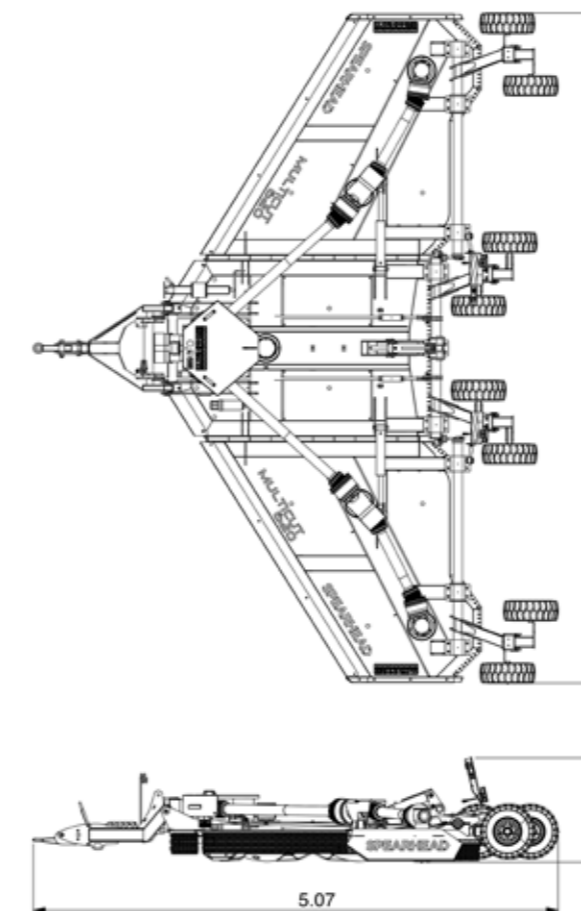

## MULTICUT 620 TRANSPORTDIMENSIONER

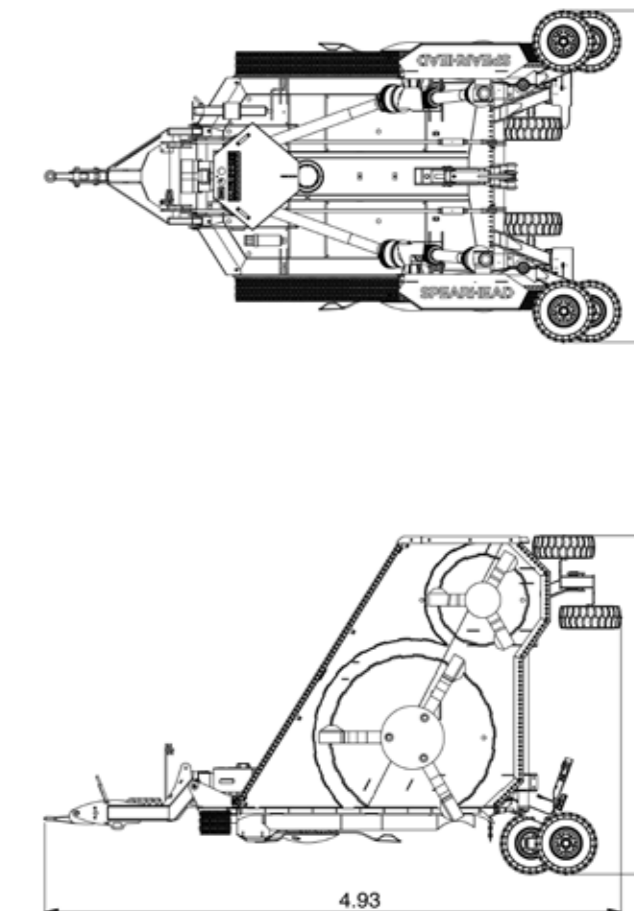



När det gäller prestanda kommer den högutmatande Multicut 820 att överträffa dina förväntningar och leverera en enorm 8,2 meters skärbredd för att ta sig igenom dina tuffaste arbeten med lätthet.

Koppla ihop Multicut 820 med en kraftfull traktor på 150hk plus och låt tiden rulla förbi eftersom produktion på över 100 hektar per dag lätt kan uppnås.

Nyckeln till maskinens prestanda är det branschledande klippdäckets platta undersida som ger hög mulchkvalitet och jämn spridning över hela arbetsbredden.

En sexväxelsdrivlina levererar exceptionell kraft, var och en med slirkopplingskydd. Ett rent snitt levereras av fem rotoror som var och en har tre höglyftande svängande knivar.

Multicut 820 är extremt robust i konstruktionen och är konstruerad med stora hjul, fullbreddsaxlar och hydrogasfjädring för en jämn körning.



JORDBRUK



BETESMARK



GLEST BUSKSKOG



TÄT BUSKSKOG



FLYGFÄLT



MOTORVÄGAR

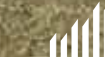

STUBBHANTERING

TRACTOR HK	KRAFTUTTAGS- VÄRTAL	TRANSPORT- BREDD	SKÄRBREDD	VÄXELLÄDA KLASS	ANTAL HJUL	ANTAL ROTORER	ANTAL KNIVAR	SKÄRHÖJD
150 hk	1000 rpm	2.81 m / 9' 3"	8.26 m / 27' 1"	250 hk & 111 hp	8	5	15	25 - 400 mm 1" - 16"

**MULTICUT  
820**

ENHETSLTERNATIV

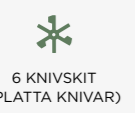

6 KNIVSKIT  
(PLATTA KNIVAR)



TRYCKLUFTSBROMSAR



FRONTKLAFFSATS



SVÄNGBAR DRAGÖGLA



K80 DRAGÖGLA



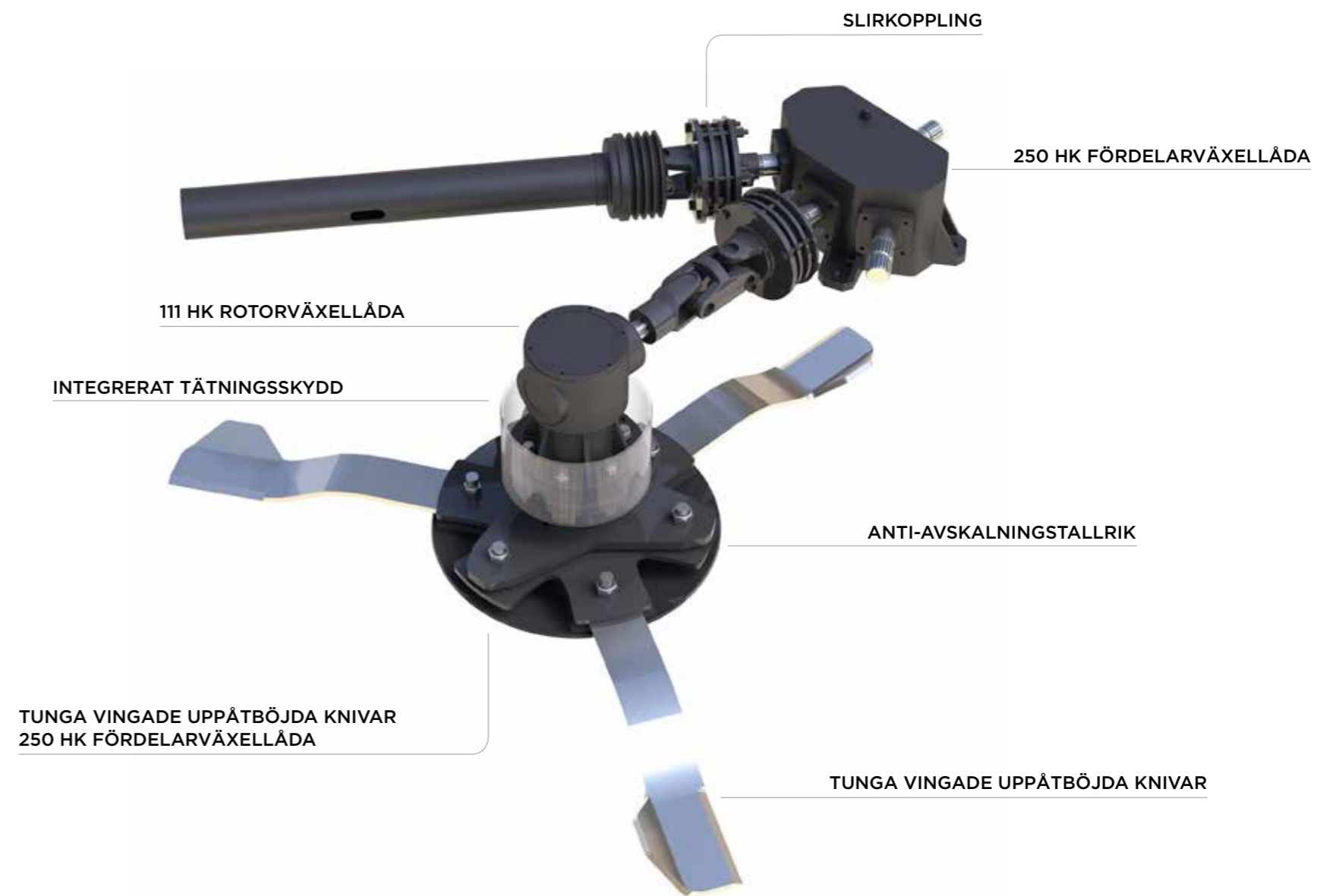
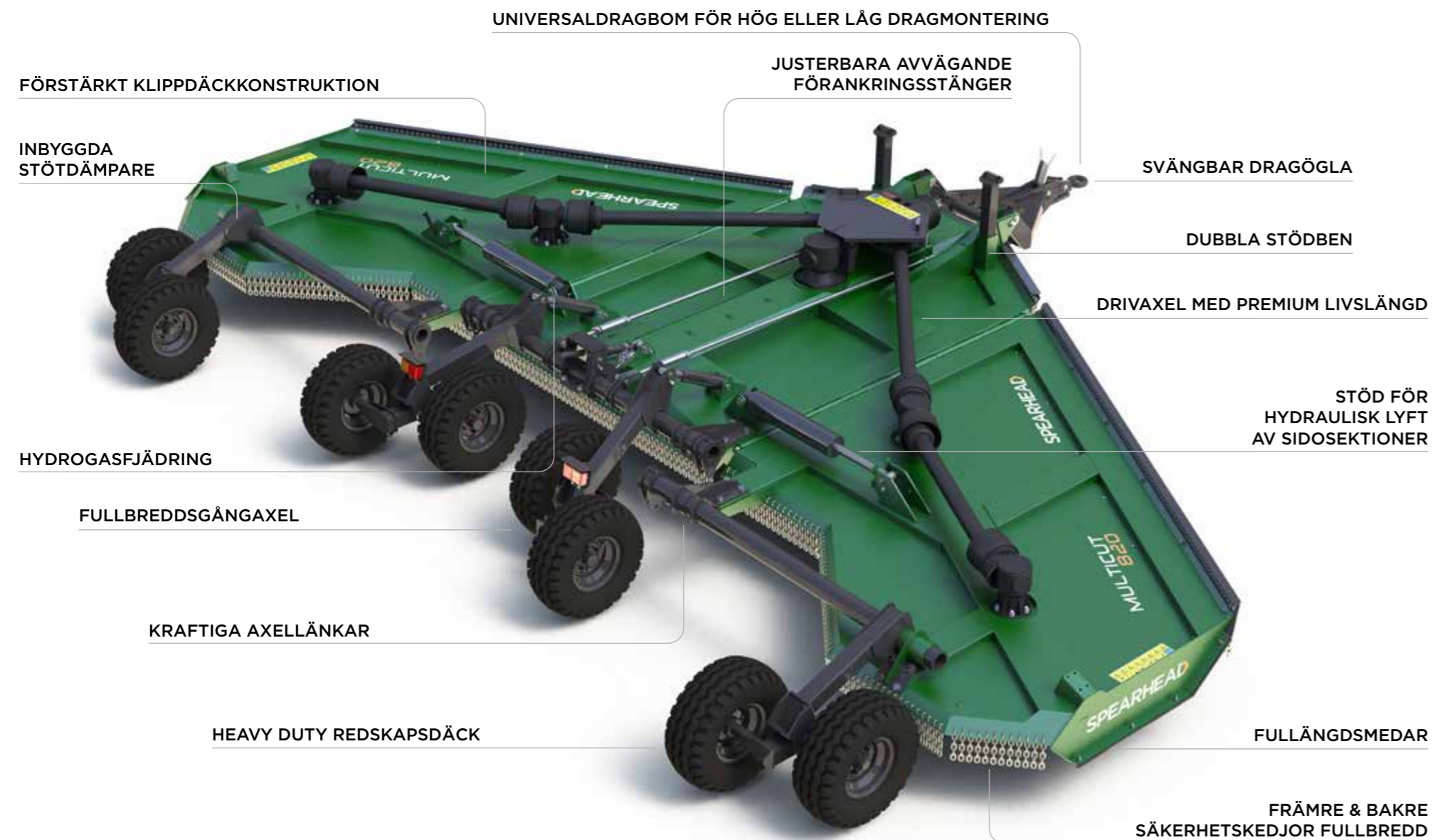



MASKIN	MULTICUT 820		
Maskinvikt*	4330 kg / 9546 lbs	Växellåda oljekapacitet [växellåda mittsektion]	3.5 liter
Drag	Dragbom för olika dragalternativ	Växellåda oljekapacitet [växellådor yttersektioner(x4)]	2.1 liter
Skärbredd	8.06 m / 26' 5"	Klippdäckkonstruktion	Helsvetsad konstruktion
Maskinens arbetsbredd	8.26 m / 27' 1"	Däckmaterialets tjocklek	5 mm (3/16")
Maskinens transportbredd	2.81 m / 9' 3"	Sidokjolmaterialets tjocklek	6 mm (1/4")
Maximal arbetslängd	6.33 m / 20' 9"	Medkonstruktion	Utbytbar bult på medarna
Transportlängd	6.07 m / 19' 11"	Anti-avskalningsskål	6 mm (1/4") tallrik med knivhållarstång
Klippdäckhöjd**	0.24 m / 10"	Knivar (x15)	12 mm (1/2") 30 30 koldioxid bor-härdat. Frisvängande hög lyft - låg friktion.
Transporthöjd	3.78 m / 12' 5"	Knivbultar	M24 C/W 8.8
Skärhöjd	25 mm - 400mm (1" - 16")	Knivspets hastighet	79 mps / 15551 fpm
Skärkapacitet	100 mm / 4"	Drivlina	ASAE Kategori 7
Yttersektionernas arbetsvinklar	45° uppåt / 15° nedåtdåt	Drivlineskydd	2/4-vägsslirkopplingar på rotorväxellådor. Frihjulskoppling på ingångsaxel.
Rekommenderad traktor hk	150 hk / 112kW	Bakhjulsmonteringar	Rörsvetsade axlar
Kraftuttagsvarvtal	1000 rpm	Bakhjul (x8)	7.00 - 12 pneumatiskt däck med stålnav
Växellåda [fördelarväxellåda]	Gjutjärnskäpa	Skydd fram	Enkelkedjeskydd på vardera klippdäck
Växellåda [rotorväxellådor (x5)]	Gjutjärnskäpa	Skydd bak	Enkelkedjeskydd på vardera klippdäck
Ingångsaxel	1-3/4" Z20 SFT 10 traktorns bak		
Växellåda smörjmedel	EP80-90W eller GL-4 / GL-5 olja		
Växellådans oljevolym [fördelarväxellåda]	2.7 liter		

\*Med främre och bakre enkelkedjeskydd \*\*Klippdäckets undersida till medar

## MULTICUT 820 ARBETSDIMENSIONER

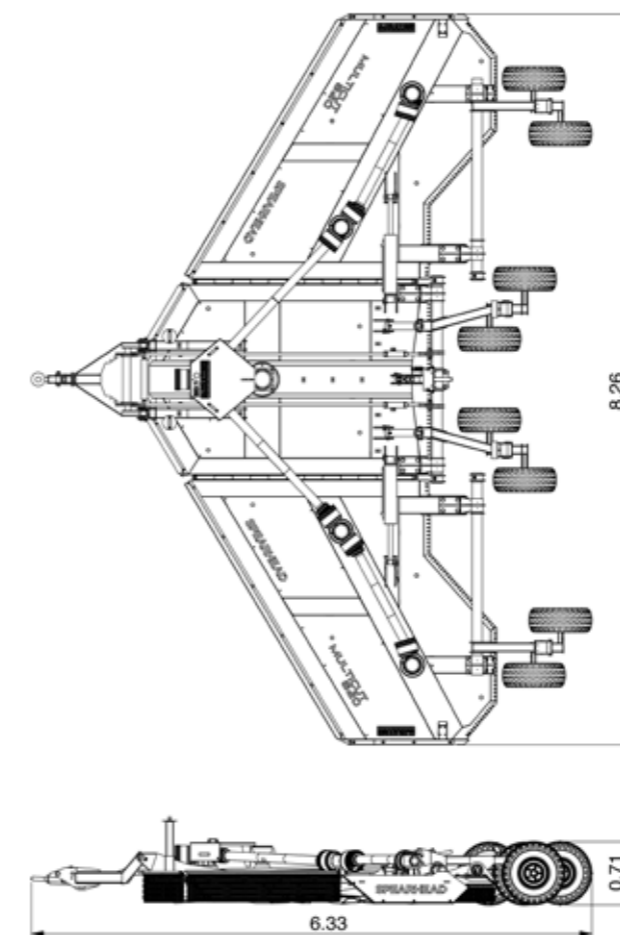

## MULTICUT 820 TRANSPORTDIMENSIONER

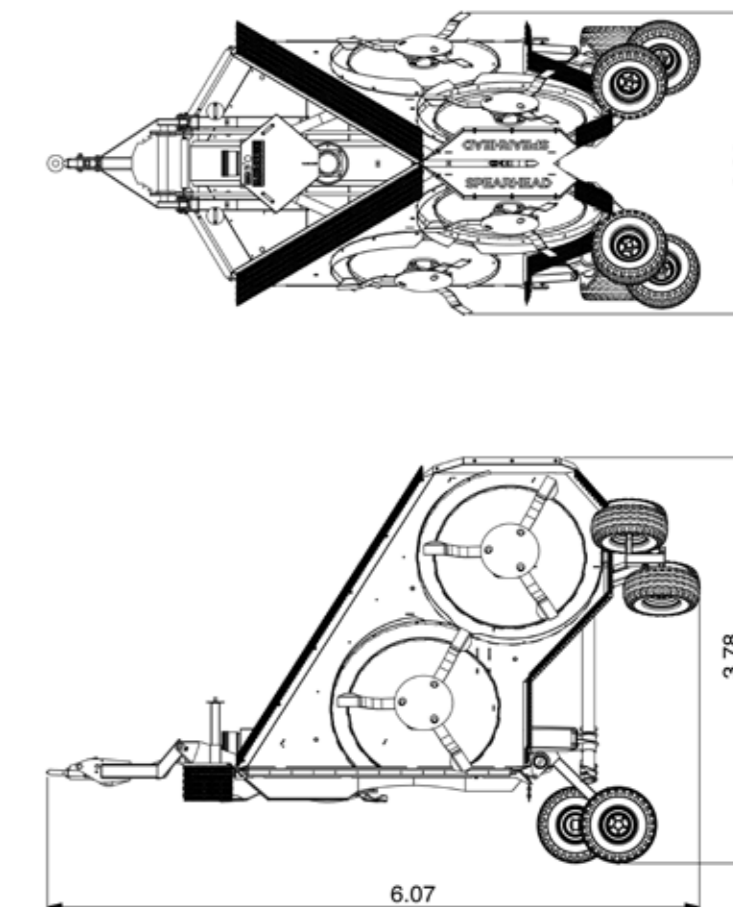



Den allra bästa roterande mulchingteknik har packats in i Stubble Master 500 för att leverera enastående effekt och prestanda med kompakta 5 meters skärbredd.

Avsedd för modern jordbruks- och entreprenadverksamhet som som kräver höga skärkvaliteter drar maskinen nytta av Spearhead:s unika standard HD6-skärsystem med sex knivar som, i kombination med klippaggregatets effektiva deltavinkeldesign, ger ett snitt och spridning av högsta standard.

Mest anmärkningsvärt är den släta övre klippdäckytan som gör rengöring mycket lättare. Denna fördelaktiga utformning ger heller inte några nackdelar eftersom den platta undersidan på klipparen också är en del av denna innovativa klippdäckdesign.

Stubble Master 500 har tre rotorerna vardera med tunga knivbehållare och en kombination av 12 mm tjocka robusta "vinklade" fjäderstålknivar och platta övre knivar för att leverera en mulchad yta.



TRACTOR HK	KRAFTUTTAGS- VARVTAL	TRANSPORT- BREDD	SKÄRBREDD	VÄXELLÄDA KLASS	ANTAL HJUL	ANTAL ROTORER	ANTAL KNIVAR	SKÄRHÖJD
120 hk	1000 rpm	2.97 m / 9' 9"	5.06 m / 16' 7"	250 hk & 111 hk	8	3	18	25 - 400 mm 1" - 16"

## ENHETSALTERNATIV

6, 8 ELLER 21 SPLINES KRAFTUTTAGSTAPP	TRYCKLUFTS- BROMSAR	ARAMID BÄLTDÄCK	MULTICUT DÄCK	FRONTKLAFFSAT	STÄNKSKÄRMSSATS (CENTRALAXEL)	BAKRE DRAGBOM
--	------------------------	-----------------	---------------	---------------	----------------------------------	---------------



HYDRAULISK LYFT AV SIDOSEKTIONER MED FLYTLÄGE

FINJUSTERING AV HÖJD

BALANCERANDE FÖRANKRINGSSTÅNG

BREDA CENTRALAXLAR

HJUL MED STORDIAMETERSALTERNATIV

FULLBREDDSAXLAR

ENKEL HÖJDJUSTERING

SJÄLVUTJÄMNANDE DRAGBOM

SLÄTT KLIPPDÄCK

VINKLAD FRONT FÖR FÖRBÄTTRAT MATERIALFLÖDE

SEPARAT HJULLYFT

FULLLÅNGDSMEDAR

DELTAFORMAD BAKDEL

SLIRKOPPLING

250 HK FÖRDELARVÄXELLÄDA

VÄXELLÄDA TÄTNINGSSKYDD

VINKLADE MULCHKNIVAR

Stubble Master-knivsystemet skär på två höjder och i två etapper, på så sätt uppnås optimal pulverisering i förhållande till hästkraftsbehov.





MASKIN	STUBBLE MASTER 500	
Maskinvikt*	2920 kg / 6438 lbs	Växellåda oljevolym [rotorväxellådor (x3)] 2.1 liter
Drag	Dragbom för olika dragalternativ	Klippdäckkonstruktion Helsvetsad konstruktion
Skärbredd	5.06 m / 16' 7"	Klippdäckmaterialets tjocklek 3 mm (1/8")
Maskinens arbetsbredd	5.20 m / 17' 1"	Sidokjolmaterialets tjocklek 8 mm (5/16")
Maskinens transportbredd	2.97m / 9' 9"	Medkonstruktion Utbytbar bult på medarna
Maximal arbetslängd	5.83 m / 19' 2"	Anti-avskalningsskål 5 mm (3/16") tallrik med knivhållare
Transportlängd	5.78 m / 19'	Knivar standard (x9) 12 mm (1/2") 30 koldioxid bor-härdad. Frisvängande hög lyft - låg friktion.
Klippdäckhöjd**	0.26 m / 10"	Knivar Starcut (x9) 12 mm (1/2") 30 koldioxid bor-härdad. Frisvängande hög lyft - låg friktion.
Transporthöjd	2.19 m / 7' 3"	Knivbultar M24 C/W 8.8
Skärhöjd	25 mm - 400mm (1" - 16")	Knivspets hastighet 80 mps / 15748 fpm
Skärkapacitet	100 mm / 4"	Drivlina ASAE Kategori 6
Rekommenderad traktor hk	120 hk / 89 kW	Drivlineskydd 2-vägsslirkopplingar på rotorväxellådor. Frihjulskoppling på ingångsaxel.
Yttersektionernas arbetsvinklar	30° uppåt / 7.5° nedåt	Bakhjulsmonteringar Rörsvetsade axlar
Kraftuttagsvarvtal	1000 rpm	Bakhjul (x8) 7.00-12 pneumatiskt däck med stålnav
Växellåda [fördelarväxellåda]	Gjutjärnskåpa	Skydd fram Enkelkedjeskydd på vardera klippdäck
Växellåda [rotorväxellådor (x3)]	Gjutjärnskåpa	Skydd bak Enkelkedjeskydd på vardera klippdäck
Ingångsaxel	1-3/8" Z21 eller Z6 SFT 8 traktorns bak eller 1-3/4" Z20 Z6 SFT 8 traktorns bak	
Växellåda smörjmedel	EP80-90W eller GL-4 / GL-5 olja	
Växellådans oljevolym [fördelarväxellåda]	2.7 liter	

\*Med främre och bakre enkelkedjeskydd \*\*Klippdäckets undersida till medar

## STUBBLE MASTER 500 ARBETSDIMENSIONER

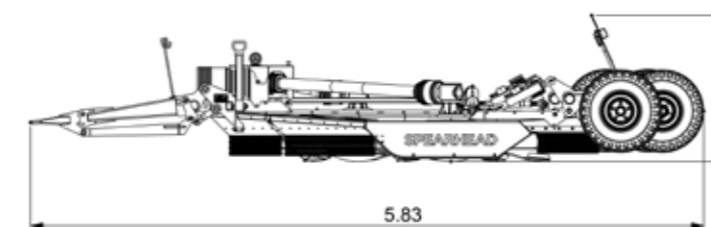
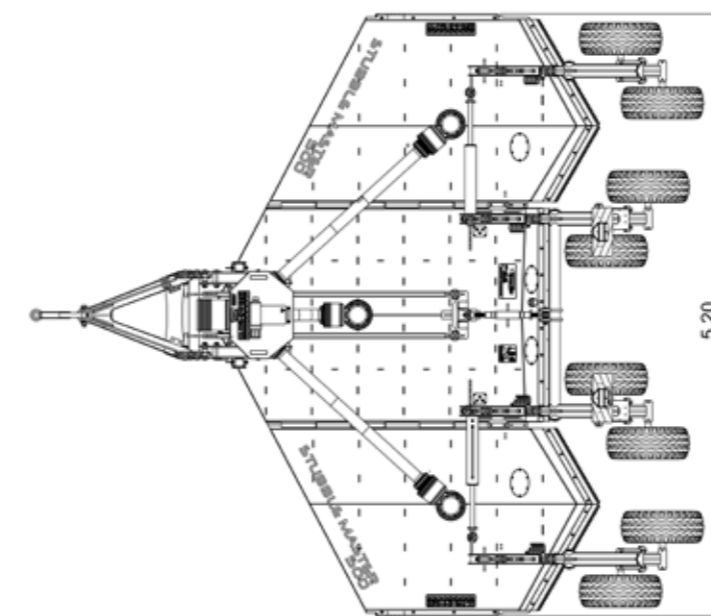

## STUBBLE MASTER 500 TRANSPORTDIMENSIONER

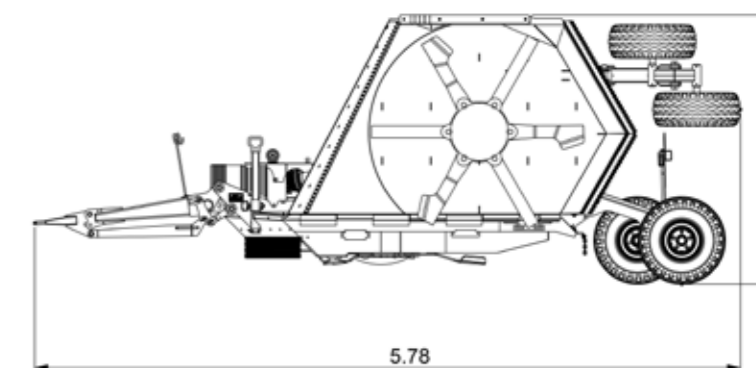
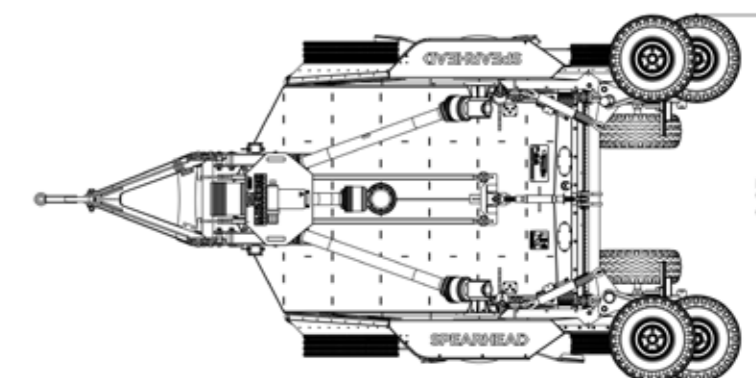



Kapaciteten hos Stubble Master 730 är anpassad för större lantbruk och entreprenörer som kräver utmärkt prestanda i kombination med en fin mulchning och effektiv spridning för att säkerställa det allra bästa i effektiv hantering av skördestub.

Stubble Master 730 befinner sig tryggt högst upp i sin klass med ett överflöd av intelligenta designfunktioner.

Levereras som standard med Spearhead:s unika HD6-skärsystem med sex knivar som skär vegetationen fint och bryter ner resterna för att möjliggöra snabbare förruttelse.

Maskinen har även en helgjuten dubbeltäckande design som består av både en slät över- och underdel, som uppmuntrar självrengöring med den mest effektiva skärprestandan och materialflödet i grova skördar.

Maskinens deltautformning förbättrar materialflödet och ger jämn spridning från mulchingmaskinens baksida medan olika hjul- och däckalternativ, finjustering av klipphöjd och fullbreddsaxlar möjliggör avskalning av vegetationen utan att skära ner i markytan.



## STUBBLE MASTER 730

TRACTOR HK	KRAFTUTTAGS- VARVTAL	TRANSPORT- BREDD	SKÄRBREDD	VÄXELLÄDA KLASS	ANTAL HJUL	ANTAL ROTORER	ANTAL KNIVAR	SKÄRHÖJD
160 hk	1000 rpm	2.97 m / 9' 9"	7.26 m / 23' 10"	250 hk & 111 hk	8	5	30	25 - 400 mm 1" - 16"

ENHETSLTERNATIV	6, 8 ELLER 21 SPLINES PTO	TRYCKLUFTS- BROMSAR	ARAMID RADIALDÄCK	MULTICUT DÄCK	FRONTKLAFFSATS	STÄNSKÄRMSSATS	BAKRE DRAGBOM





JORDBRUK



BETESMARK



GLLES BUSKSKOG



TÄT BUSKSKOG



FLYGFÄLT



STUBBHANTERING



MASKIN	STUBBLE MASTER 730		
Maskinvikt*	3660 kg / 8069 lbs	Växellådans oljevolym [rotorväxellådor (x5)]	2.1 liter
Drag	Dragbom för olika dragalternativ	Klippdäckkonstruktion	Helsvetsad konstruktion
Skärbredd	7.26 m / 23' 10"	Klippdäckmaterialets tjocklek	3 mm (1/8")
Maskinens arbetsbredd	7.44 m / 24' 5"	Sidokjlmaterialets tjocklek	8 mm (5/16")
Maskinens transportbredd	2.97 m / 9' 9"	Medkonstruktion	Utbytbar bult på medarna
Maximal arbetslängd	6.49 m / 21' 5"	Anti-avskalningsskål	5 mm (3/16") tallrik med knivhållarstång
Transportlängd	6.42 m / 21' 1"	Knivar standard (x15)	12 mm (1/2") 30 koldioxid bor-härdad. Frisvängande hög lyft - låg friktion.
Klippdäckhöjd**	0.26 m / 10"	Knivar Starcut (x15)	12 mm (1/2") 30 koldioxid bor-härdad. Frisvängande hög lyft - låg friktion.
Transporthöjd	3.32 m / 10' 11"	Knivbultar	M24 C/W 8.8
Skärhöjd	25 mm - 400 mm (1" - 16")	Knivspetshastighet	81 mps / 15944 fpm
Skärkapacitet	100mm / 4"	Drivlina	ASAE Kategori 6
Rekommenderad traktor hk	160 hk / 119 kW	Drivlineskydd	2/4-vägsslirkopplingar på rotorväxellådor. Frihjulskoppling på ingångsaxel.
Sidosektionernas arbetsvinklar	30° uppåt / 7.5° nedåt	Bakhjulsmonteringar	Rörsvetsade axlar
Kraftuttagsvarvtal	1000 rpm	Bakhjul (x8)	7.00 - 12 pneumatiskt däck med stålnav
Växellåda [fördelarväxellåda]	Gjutjärnskäpa	Skydd fram	Enkelkedjeskydd på vardera klippdäck
Växellåda [rotorväxellådor (x5)]	Gjutjärnskäpa	Skydd bak	Enkelkedjeskydd på vardera klippdäck
Inmatningsaxel	1-3/8" Z21 eller Z6 SFT 8 traktorns bak eller 1-3/4" Z20 Z6 SFT 8 traktorns bak		
Växellåda smörjmedel	EP80-90W eller GL-4 / GL-5 olja		
Växellådans oljevolym [fördelarväxellåda]	2.7 liter		

\*Med främre och bakre enkelkedjeskydd \*\*Däckets undersida till medar

## STUBBLE MASTER 730 ARBETSDIMENSIONER

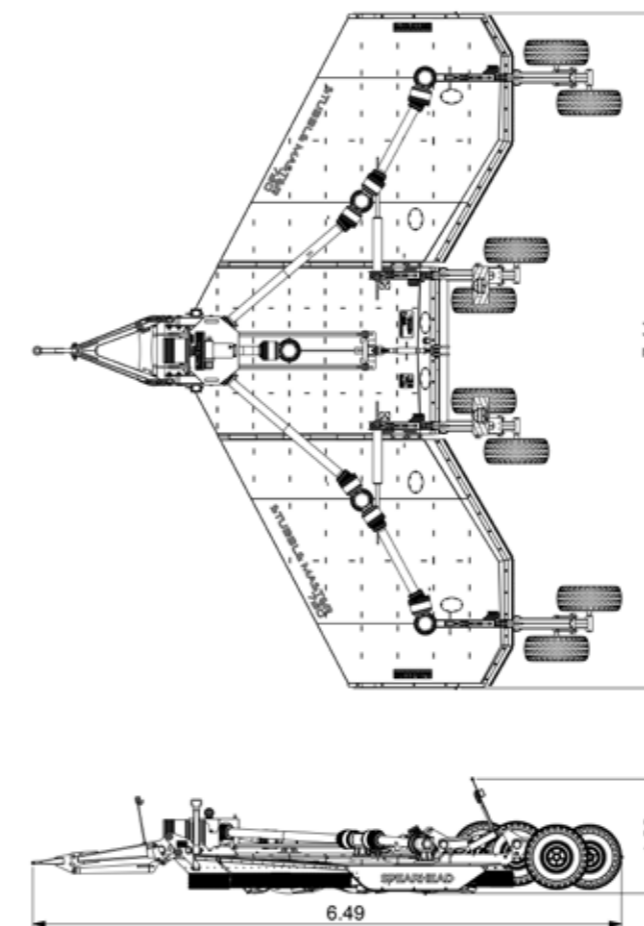

## STUBBLE MASTER 730 TRANSPORTDIMENSIONER

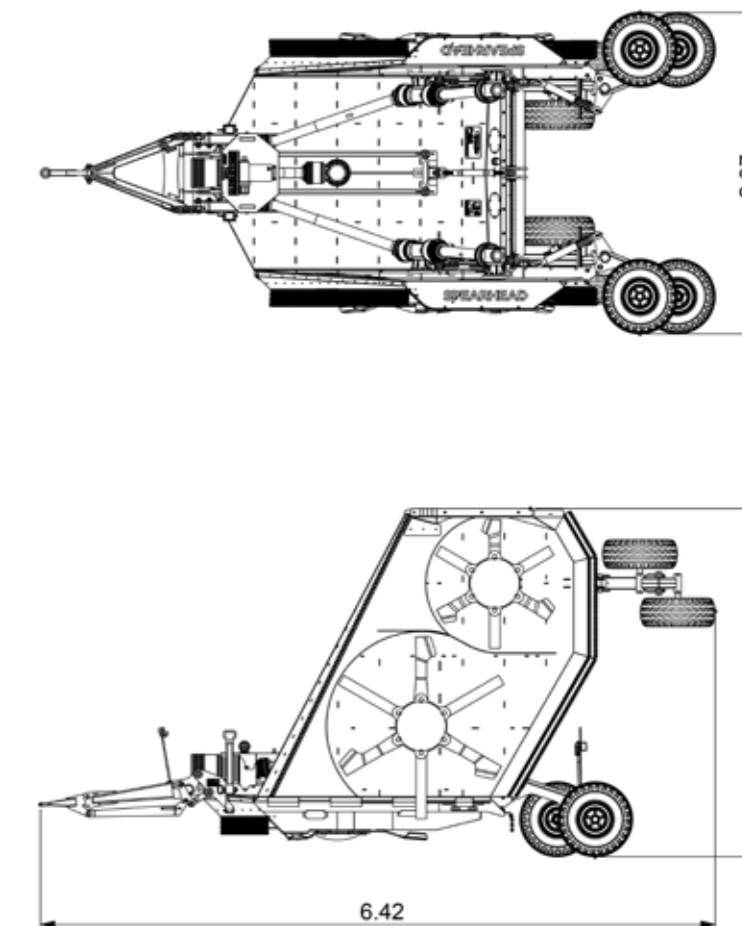



Med hög produktion i åtanke är Stubble Master 910 konstruerad för att leverera fantastisk prestanda i några av de största odlingsverksamheter inom världsjordbruket.

Försedd med en enorm 9,1-meters skärbredd kan maskinen också utrustas med standard Multicut-kniv för att bättre passa ytterligare tillämpningar inom luftfartsbranschen och militära anläggningar.





Stubble Master 910 bygger på funktionerna som finns i de mindre 500 och 730-modellerna med ett helgjutet klippdäck och HD6-skärsystem som standard.

Skärprestandan har förbättrats med en speciell utformning av klippdäcket för att garantera en finskuren mulch och jämn spridning i gräsmarker och stubb.

Med en utökad skärbredd kan maskinen fortfarande fällas ihop till en kompakt transportbredd med en innovativ uppfällningsmekanism som säkerställer att yttersektionerna viks över helt för att minska transporthöjden till inom lagliga begränsningar.

TRACTOR HK	KRAFTUTTAGS- VARTAL	TRANSPORT- BREDD	SKÄRBREDD	VÄXELLÅDA KLASS	ANTAL HJUL	ANTAL ROTORER	ANTAL KNIVAR	SKÄRHÖJD
190 hk	1000 rpm	3.00 m / 9' 10"	9.09 m / 29' 9"	250 hk & 116 hk	8	5	30	25 - 400 mm 1" - 16"

## ENHETSLTERNATIV

			
TRYCKLUFTSBROMSAR	ARAMID RADIALDÄCK	MULTICUT DÄCK	FRONTKLAFFSATS





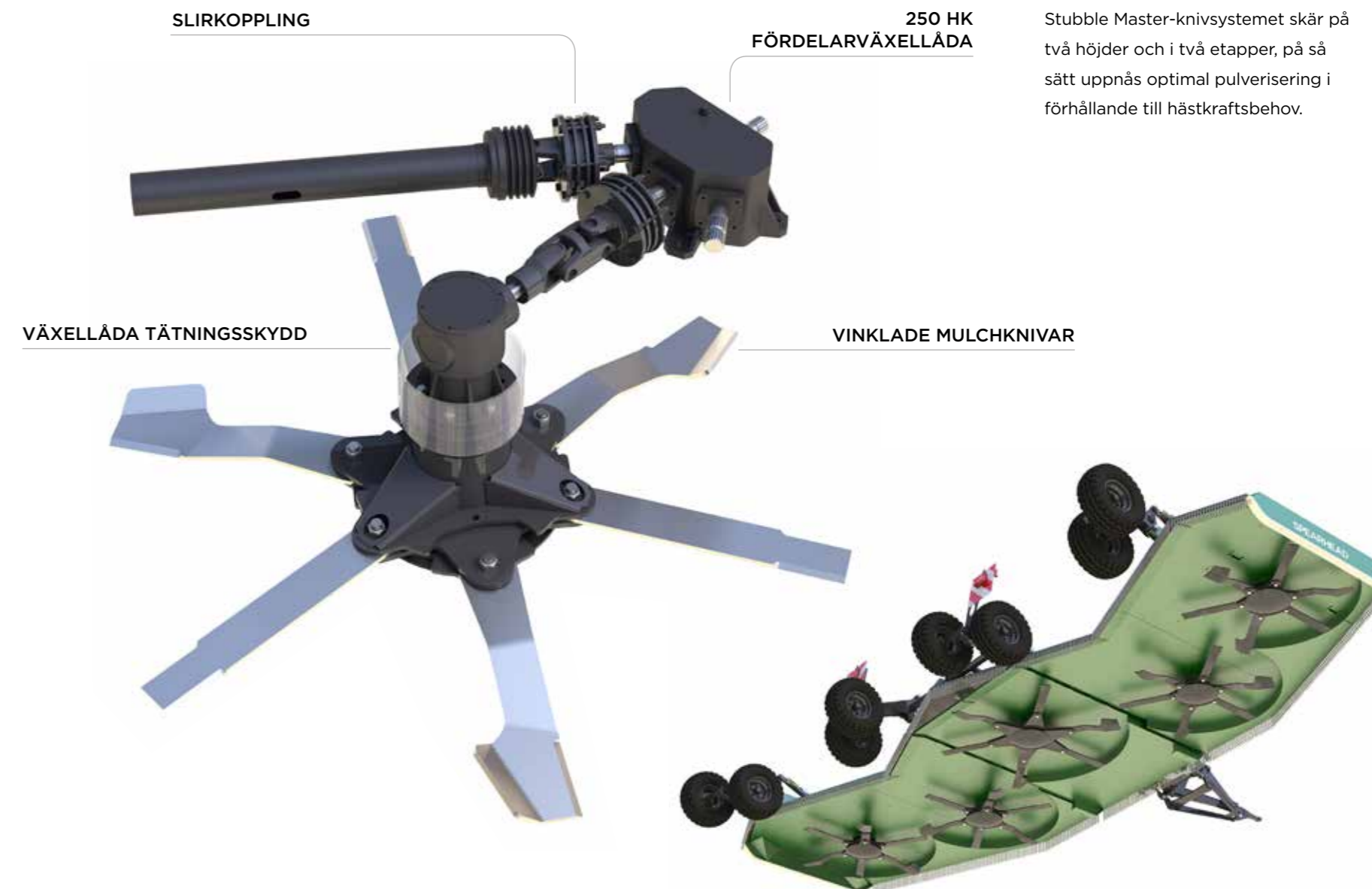
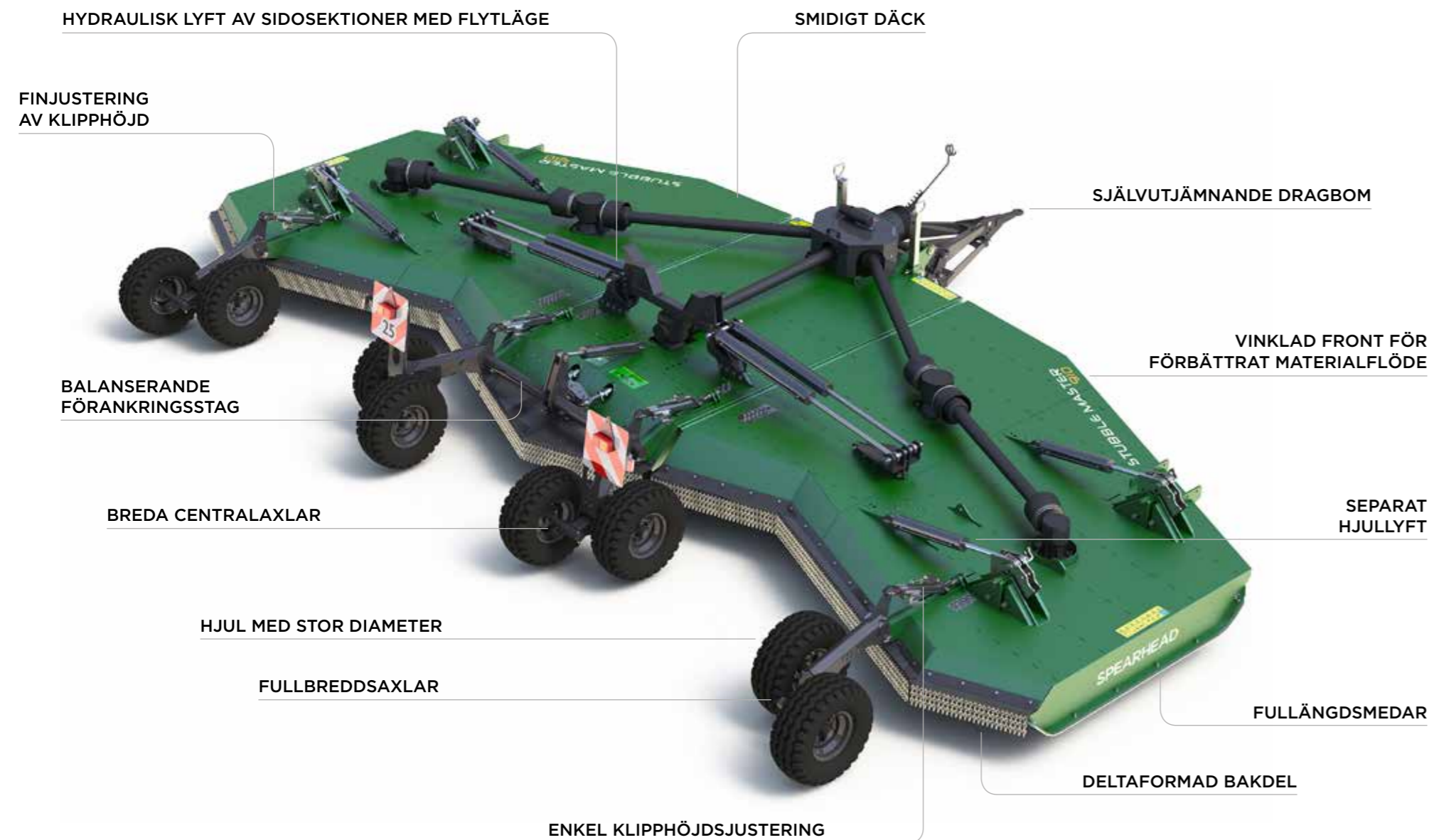



MASKIN	STUBBLE MASTER 910		
Maskinvikt*	6750 kg / 14882 lbs	Växellådans oljevolym [yttre rotorväxellådor (x2)]	2.1 liter
Lyft	Dragbom för olika dragalternativ	Klippdäckkonstruktion	Helsvetsad konstruktion
Skärbredd	9.09 m / 29' 9"	Klippdäckmaterialets tjocklek	3 mm (1/8")
Maskinens arbetsbredd	9.32 m / 30' 7"	Sidokjolmaterialets tjocklek	6 mm (1/4")
Maskinens transportbredd	3.00 m / 9' 10"	Medkonstruktion	Utbytbar bult på medarna
Maximal arbetslängd	6.42 m / 21' 1"	Anti-avskalningsskål	5 mm (3/16") tallrik med knivhållarstång
Transportlängd	6.37 m / 20' 11"	Knivar standard (x15)	12 mm (1/2") 30 koldioxid bor-härdad. Frisvängande hög lyft - låg friktion.
Klippdäckhöjd**	0.26 m / 10"	Knivar Starcut (x15)	12 mm (1/2") 30 koldioxid bor-härdad. Frisvängande hög lyft - låg friktion.
Transporthöjd	3.17 m / 12' 4"	Knivbultar	M24 C/W 8.8
Skärhöjd	25 mm - 400mm (1" - 16")	Knivspets hastighet	88 mps / 17322 fpm
Skärkapacitet	100 mm / 4"	Drivlina	ASAE Kategori 10
Rekommenderad traktor hk	190 hk / 142 kW	Drivlineskydd	2/4-vägsslirkopplingar på rotorväxellådor. Frihjulskoppling på ingångsaxel.
Yttersektionernas arbetsvinklar	15° uppåt / 5° nedåt	Bakhjulsmonteringar	Rörsvetsade axlar
Kraftuttagsvarvtal	1000 rpm	Bakhjul (x8)	7.00-12 pneumatiskt däck med stålnav
Växellåda [fördelarväxellåda]	Gjutjärnskåpa	Skydd fram	Enkelkedjeskydd på vardera klippdäck
Växellåda [rotorväxellådor (x5)]	Gjutjärnskåpa	Skydd bak	Enkelkedjeskydd på vardera klippdäck
Ingångsaxel	1-3/4" Z20 SFT traktorns bakdel		
Växellåda smörjmedel	EP80-90W eller GL-4 / GL-5 olja		
Växellådans oljevolym [fördelarväxellåda]	2.7 liter		
Växellådans oljevolym [mitt- + inre rotorväxellådor (x3)]	3.5 liter		

\*Med främre och bakre enkelkedjeskydd \*\*Klippdäckets undersida till medar

## STUBBLE MASTER 910 ARBETSDIMENSIONER

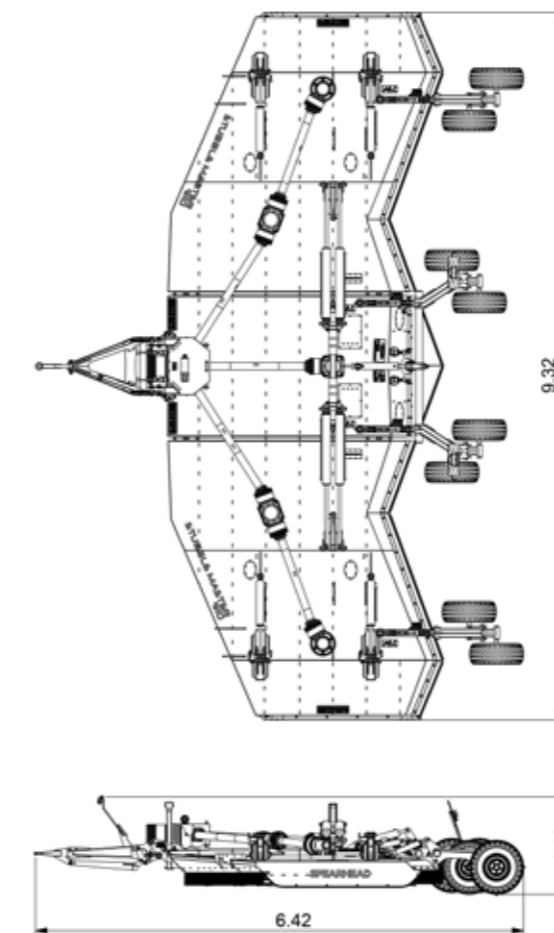

## STUBBLE MASTER 910 TRANSPORTDIMENSIONER

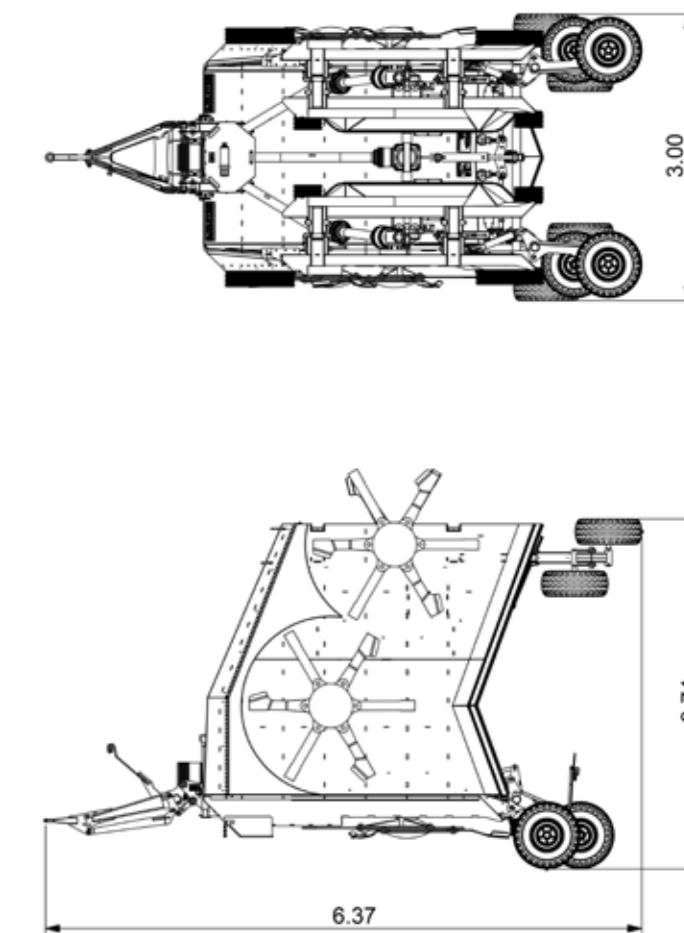



Stubble Master 1210 är ett riktig "jätte" som sträcker ut sig till 12,1 meters skärbredd för att leverera världens högsta roterande mulchingmaskin som är lämplig för de mest krävande odlings-, luftfarts- och militära arbetsområdena.

Inriktad på moderna kontrollerade jordbruksmetoder och stora områden där produktion är av största vikt kan Stubble Master 1210 effektivt klara av 120 hektar per dag.

1210-modellen är bredare med fler rotor och sju tunga knivhållare försedda med en kombination av 12 mm tjocka robusta "vinklade" fjäderstålknivar och platta övre knivar för att säkerställa mulchkvaliteten.

Transportdimensionerna håller sig inom de lagliga kraven tack vare att maskinen viks samman via en innovativ uppfällningsmekanism som ser till att yttersektionerna viks ned helt i sig själva för att läggas ner säkert och stabilt på en robust ram.

TRACTOR HK	KRAFTUTTAGS- VARVTAL	TRANSPORT- BREDD	SKÄRBREDD	VÄXELLÄDA KLASS	ANTAL HJUL	ANTAL ROTORER	ANTAL KNIVAR	SKÄRHÖJD
240 hk	1000 rpm	3,00 m / 9' 10"	12,10 m / 39' 8"	250 hk & 116 hk	12	7	42	25 - 400 mm 1" - 16"

## ENHETSALTERNATIV

 TRYCKLUFTSBRMSAR	 ARAMID RADIALDÄCK	 MULTICUT DÄCK	 FRONTKLAFFSATS
--	---	---	---





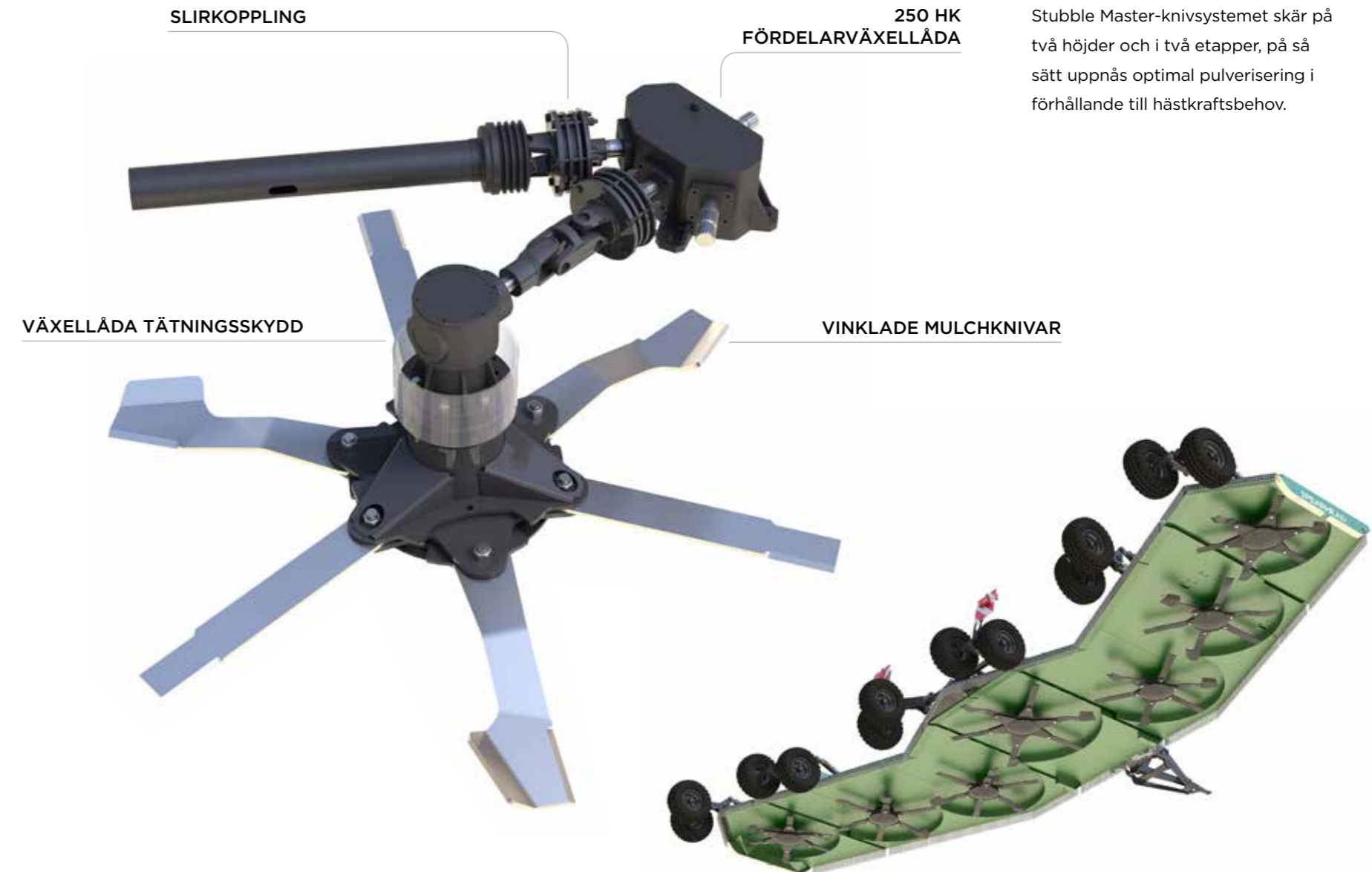
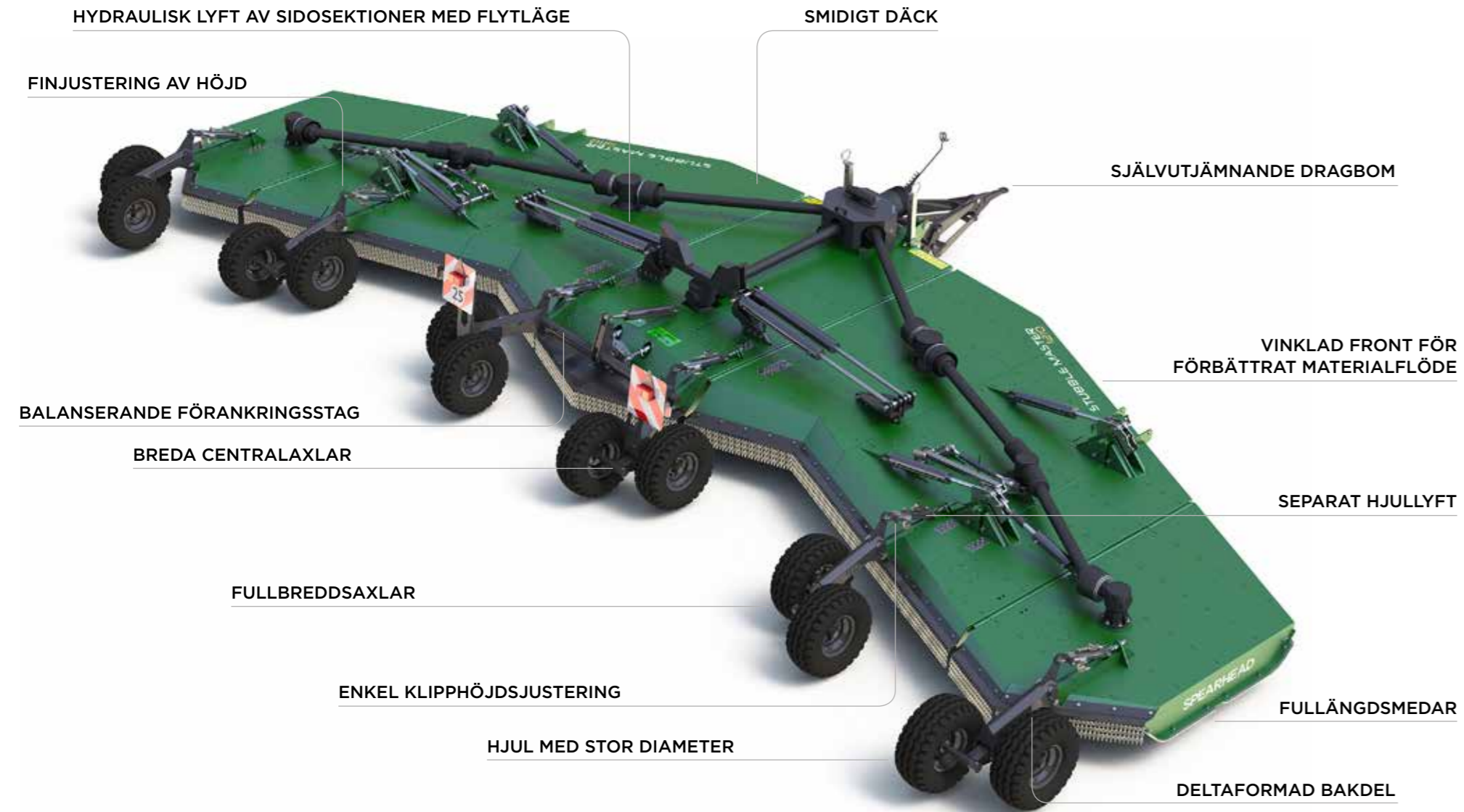

JORDBRUK



BETESMARK



GLLES BUSKSKOG



TÄT BUSKSKOG



FLYGFÄLT



STUBBHANTERING



MASKIN	STUBBLE MASTER 1210	
Maskinvikt*	7750 kg / 17086 lbs	Växellådans oljevolym [mitt- + inre rotorväxellådor (x4)] 2.1 liter
Drag	Dragbom för olika dragalternativ	Klippdäckkonstruktion Helsvetsad konstruktion
Skärbredd	12.10 m / 39' 8"	Klippdäckmaterialets tjocklek 3 mm (1/8")
Maskinens arbetsbredd	12.31 m / 40' 5"	Sidokjlmaterialets tjocklek 6 mm (1/4")
Maskinens transportbredd	3.00 m / 9' 10"	Medkonstruktion Utbytbar bult på medarna
Maximal arbetslängd	6.78 m / 22' 3"	Anti-avskalningstallrik 5 mm (3/16") tallrik med knivhållarstång
Transportlängd	6.73 m / 22' 1"	Knivar standard (x21) 12 mm (1/2") 30 koldioxid bor-härdad. Frisvängande hög lyft - låg friktion.
Klippdäckhöjd**	0.26 m / 10"	Knivar Starcut (x21) 12mm (1/2") 30 koldioxid bor-härdad. Frisvängande hög lyft - låg friktion.
Transporthöjd	3.74 m / 12' 4"	Knivbultar M24 C/W 8.8
Skärhöjd	25 mm - 400 mm (1" - 16")	Knivspetshastighet 88 mps / 17322 fpm
Skärkapacitet	100 mm / 4"	Drivlina ASAE Kategori 10
Rekommenderad traktor hk	240 hk / 179 kW	Drivlineskydd 2/4-vägsslirkopplingar på rotorväxellådor. Frihjulskoppling på ingångsaxel.
Yttersektionernas arbetsvinklar	15° uppåt / 5° nedåt	Bakhjulsmonteringar Rörsvetsade axlar
Kraftuttagsvarvtal	1000 rpm	Bakhjul (x12) 7.00-12 pneumatiskt däck med stålnav
Växellåda [fördelarväxellåda]	Gjutjärnskäpa	Framskydd Enkelkedjestydd på vardera klippdäck
Växellåda [rotorväxellådor (x7)]	Gjutjärnskäpa	Bakskydd Enkelkedjestydd på vardera klippdäck
Ingångsaxel	1-3/4" Z20 SFT 10 traktorns bakdel	
Växellåda smörjmedel	EP80-90W eller GL-4 / GL-5 olja	
Växellådans oljevolym [fördelarväxellåda]	2.7 liter	
Växellådans oljevolym [mitt- + inre rotorväxellådor (x3)]	3.5 liter	

\*Med främre och bakre enkelkedjestydd \*\*Klippdäckets undersida till medar

## STUBBLE MASTER 1210 ARBETSDIMENSIONER

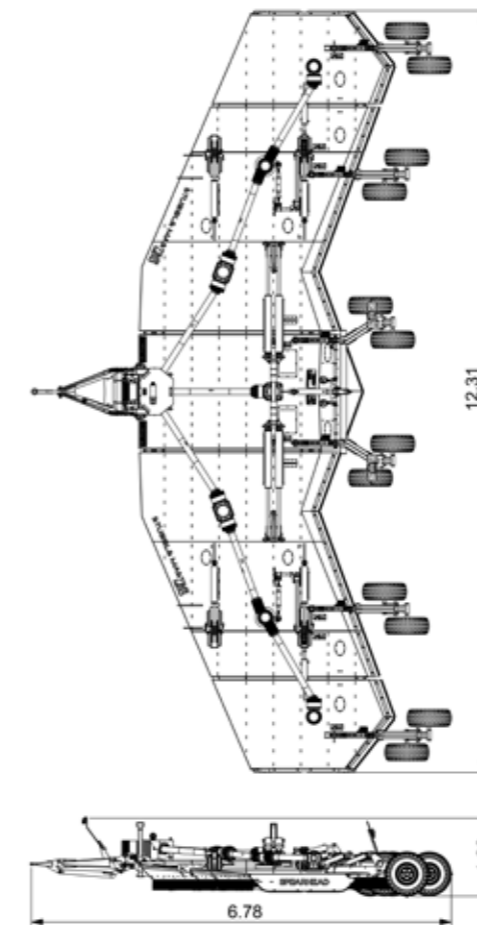

## STUBBLE MASTER 1210 TRANSPORTDIMENSIONER

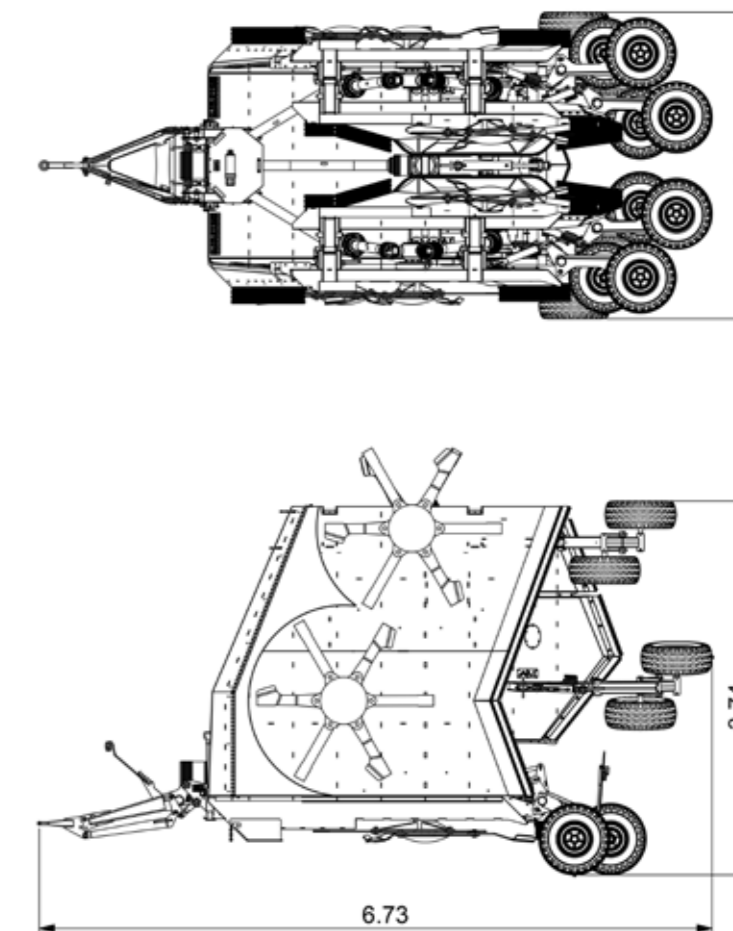



## SKURUP

Försäljning, service och reservdelar  
Södra Industrigatan 14,  
274 30 Skurup  
☎ 0411-480 80

## ÖSTRA SÖNNARSLÖV TRAKTORSERVICE

Försäljning, service och reservdelar  
Everödsvägen 162, 298 96  
Östra Sönnarslöv  
☎ 044-33 10 87

## TRAKTORSERVICE, HÄSSLEHOLM

Försäljning, service och reservdelar  
Industrigatan 10, 281 41 Hässleholm,  
☎ 0451-140 75

## FLENINGE

Försäljning, verkstad,  
reservdelsutlämning  
Djurhagshusvägen 325,  
254 77 Fleninge,  
☎ 0411-480 80

## PLÖNNINGE

Försäljning, service och reservdelar  
Plönninge 477, 305 61 Harplinge,  
☎ 035-15 60 70

## KALMAR

Försäljning, service och reservdelar  
Husängsvägen 2, 392 39 Kalmar,  
☎ 0480-44 70 70

## ALVESTA

Försäljning, service och  
reservdelsutlämning  
Ilabäcksvägen 14, 342 32 Alvesta,  
☎ 0472-147 67

## SKÄNNINGE

Försäljning, service och reservdelar  
Idrottsvägen 5, 596 34 Skänninge,  
☎ 0142-130 40

## SKARA

Försäljning, reservdelar och service  
Björkelundsgatan 17, 532 94 Skara,  
☎ 0511-255 50

## NUNTORP

Försäljning, reservdelar och service  
Nuntorp 324, 464 64 Brålanda,  
☎ 0521-315 90

## NYKÖPING

Försäljning, reservdelar och service  
Oldenburgs allé, 611 92 Nyköping,  
☎ 072-748 71 07

## KUMLA

Försäljning, service och reservdelar  
Fordonsgatan 3, 692 71 Kumla,  
☎ 019-20 50 60

## KARLSTAD

Försäljning, service och reservdelar  
Fallvindsgatan 6, 652 21 Karlstad,  
☎ 054-10 70 80

## ENKÖPING

Försäljning, service och reservdelar  
Skälbygatan 6, 745 37 Enköping,  
☎ 0171-580 80

## BORLÄNGE

Försäljning, service och reservdelar  
Tunavägen 287, 781 73 Borlänge,  
☎ 0243-21 30 40

## VÅRA ANLÄGGNINGAR OCH ÅTERFÖRSÄLJARE



## SWEDISH AGRO MACHINERY

Södra Industrigatan 14 274, 30 Skurup 046-25 25 55 • info@sa-machinery.se • www.claas.se

# SPEARHEAD



designed and built in  
**GREAT BRITAIN**

Spearhead  
is a member of the

