

SPEARHEAD

DESTROYER-SLAGLEKNUSER HD

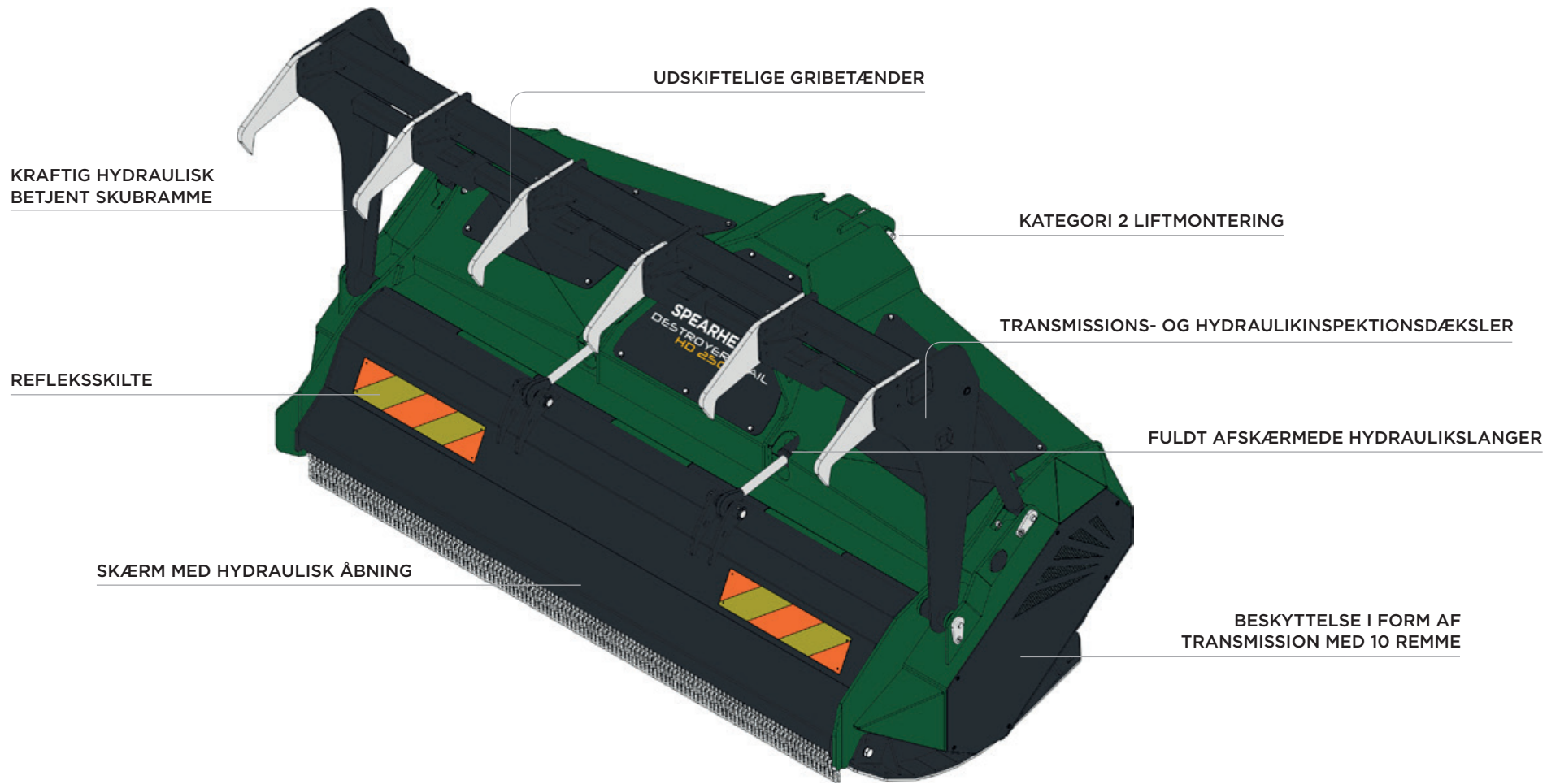

EGENSKABER FOR DESTROYER-SLAGLEKNUSER HD



DESTROYER FLAIL HD250F

TRAKTOR-HK	KRAFTOVERFØRINGS- HASTIGHED	TRANSPORTBREDDE	3-PUNKTS OPHÆNG	KLIPPEBREDDE	TANDTYPE	ANTAL TÆNDER	KLIPPEHØJDE
60 kW (80 hk)	1000 o/min.	2,95 m (9' 7")	✓	2,50 m (8' 2")	Hærdede tænder	72	40 mm-80 mm (1,6"-3,2")



TÆT KRAT



SKOVDRIFT



FLYVEPLADSER



KANALER

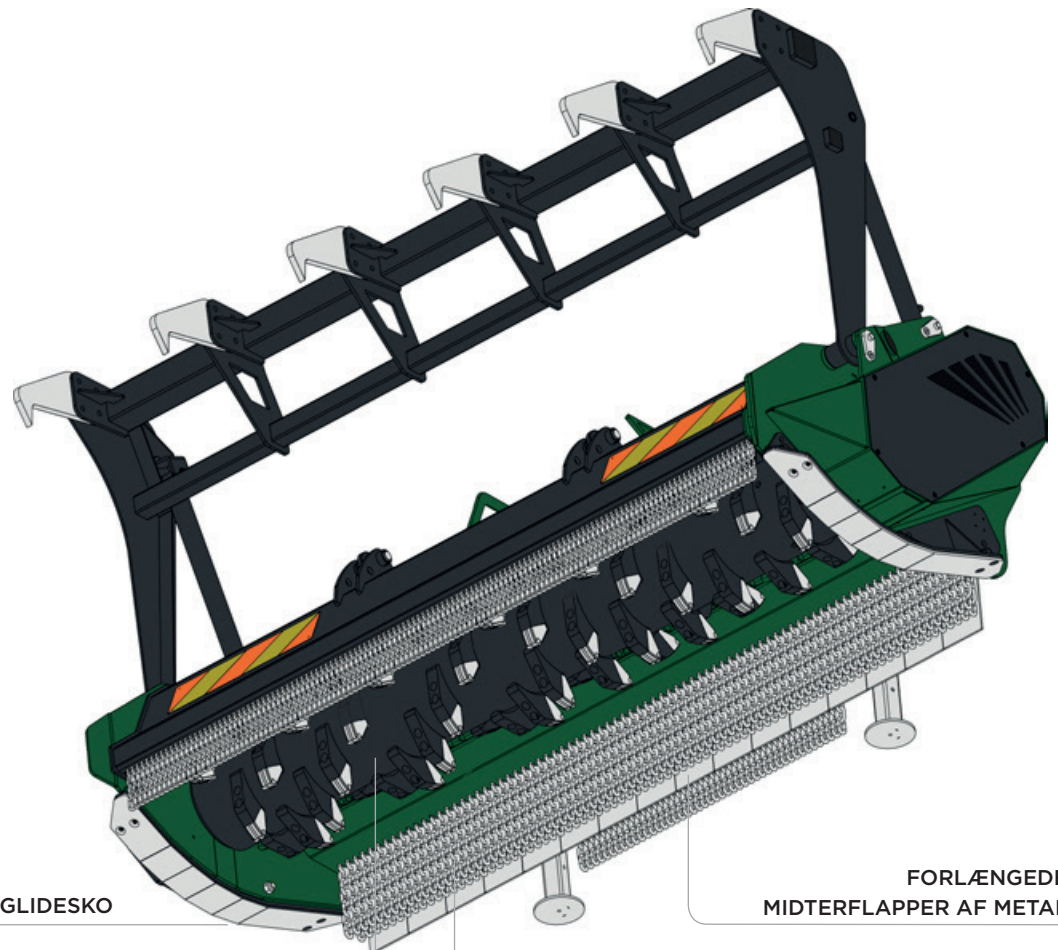

UDSKIFTELIGE
BOLTMONTEREDE GLIDESKO

KRAFTIG ROTOR MED HÆRDEDE TÆNDER

FORLÆNGEDE
MIDTERFLAPPER AF METAL

FOR- OG BAGKÆDER MED DOBBELTFORHÆNG

Destroyer-slagleknuser HD (højtydende) er konstrueret til at knuse og pulverisere tæt krat og skovvækst på op til 250 mm. Den udgør det perfekte valg for operatører med højproduktive opgaver til vedligeholdelse af områder som f.eks. skovveje samt tæt krat og beplantning.

Denne meget robuste maskine er udstyret med kraftige knusetænder, der er monteret på en elektronisk afbalanceret rotor, som er placeret på lukkede, selvjusterende lejer. En kraftig transmission med 10 remme giver driftssikker kraftoverføring under de mest vanskelige forhold. Af andre nøglefunktioner kan nævnes en justerbar skærm med hydraulisk åbning og en skubramme med gribetænder, der til sammen sikrer, at materialet kanaliseres effektivt ind i knuseren.

Destroyer-slagleknuser HD fås i en arbejdsbredde på 2,5 meter og er ideel til kørsel frem og tilbage.

SPECIFIKATION		DESTROYER-SLAGLEKNUSER HD250F	
Maskinvægt	2650 kg (5842 lbs)	Indgangsaksel	1-3/4" Z6
Montering	Kategori 2 med træktopstang	Gearkassens olietype	EP80-90W- eller GL-4/GL-5-olie
Monteringsposition	Kun bagmontering	Gearkassens oliekapacitet	4 liter (7 pint)
Klippebredde	2,50 m (8' 2")	Skærmkonstruktion	Fuldsvejset konstruktion
Samlet bredde	2,92 m (9' 7")	Slidesko	Udskiftelig boltmonteret slidesko
Samlet længde	1,52 m (5')	Tænder	HD hærdede tænder
Klippehøjde	40 mm-80 mm (1,6"-3,2")	Tandantal	72
Klippekapacitet	250 mm (9,8")	Tandspidshastighed	53 m/s (10.433 fpm)
Anbefalet traktor-hk	60 kW (80 hk)	Rotordiameter	298 mm (12")
Kraftoverføringshastighed	1000 o/min.	Antal remme	10 (5+5)
Gearkasse	Støbejernshus med integreret lukket forbindelsesaksel		

YDERLIGERE KONTAKT:

Thomas Rasmussen, Sales & Product Manager - Spearhead • tlf. 4329 7828 • mobil: 2512 6341 • mail: thra@da-machinery.dk

SPEARHEAD



Spearhead
er en del af
A
Alamo Group

FOR.DK.02.20