

SPEARHEAD

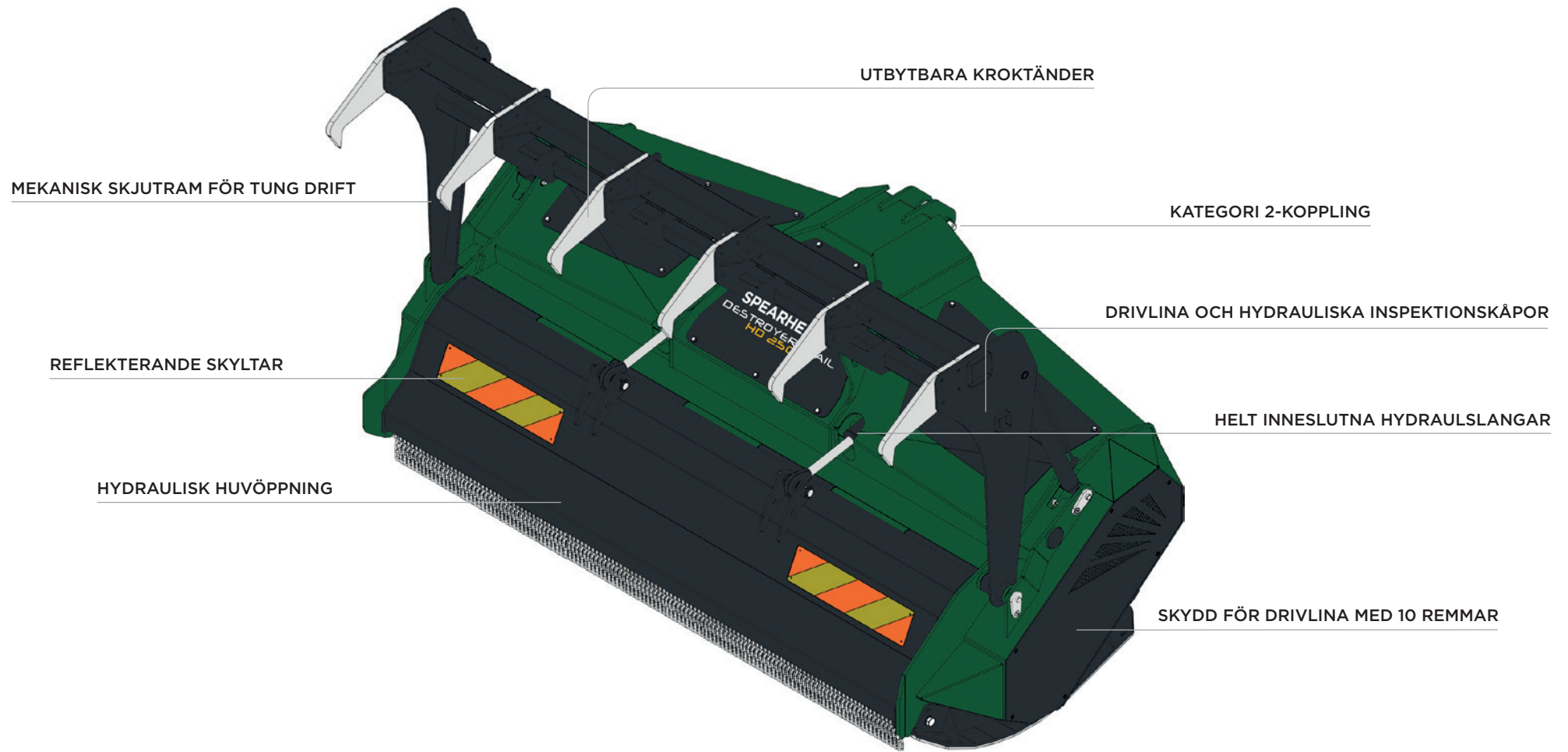







DESTROYER FLAIL HD



EGENSKAPER HOS DESTROYER FLAIL HD



DESTROYER FLAIL HD250F

							
TRAKTORNS HP	KRAFTUTTAGS- HASTIGHET	TRANSPORTBREDD	3-PUNKTS KOPPLINGSMONTERING	KLIPPBREDD	TANDTYP	ANTAL TÄNDER	KLIPPHÖJD
60 kW (80 hp)	1 000 varv/min	2,95 m (9' 7")	✓	2,50 m (8' 2")	Tung drift	72	40-80 mm (1,6"-3,2")

DEN ULTIMATA KRAFTEN GENOM TÄT UNDERVEGETATION



TÄT UNDER-
VEGETATION



SKOGSBRUK



FLYGFÄLT



VATTENDRAG

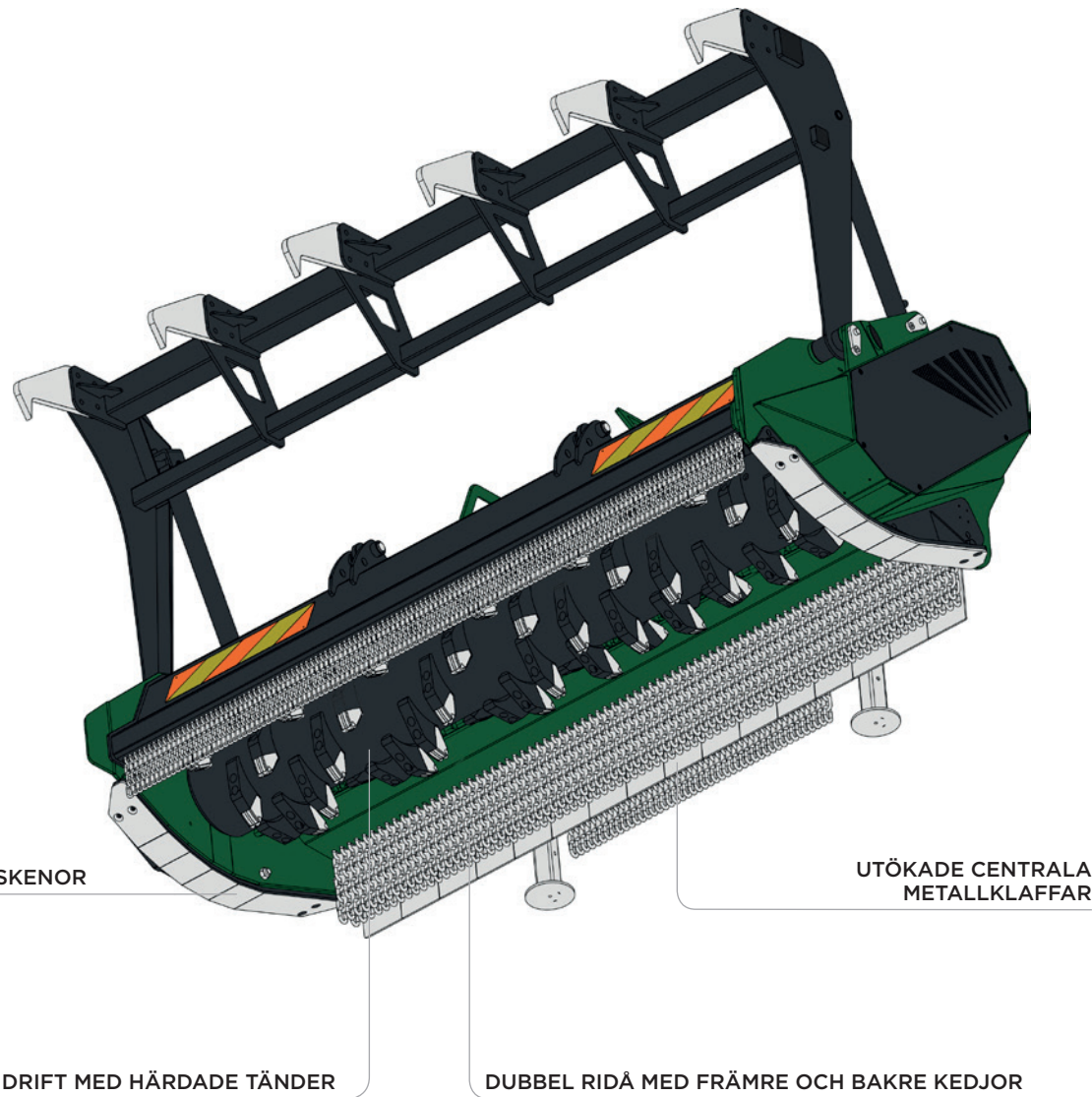

UTBYTBARA BULTADE SKENOR

UTÖKADE CENTRALA
METALLKLAFFAR

ROTOR FÖR TUNG DRIFT MED HÄRDADE TÄNDER

DUBBEL RIDÅ MED FRÄMRE OCH BAKRE KEDJOR

Destroyer Flail HD är utformad för att klippa och pulverisera tät undervegetation och skogsåterväxt ner till 250 mm. Den är det perfekta valet för högbelastade operatörer som utför underhåll på områden såsom tät undervegetation i skogar och plantage.

Denna mycket robusta maskin har tunga röjningständer som är fästa på en elektroniskt balanserad rotor monterad på inneslutna, självjusterande lager. Drivlinan för tung drift med 10 remmar tillhandahåller tillförlitlig kraftöverföring i de mest utmanande förhållandena. Andra viktiga egenskaper är en justerbar hydraulisk huvöppning och en skjutram med krokständer som arbetar tillsammans för att säkerställa att materialet effektivt leds in i klipparen.

Destroyer Flail HD finns tillgänglig med en arbetsbredd på 2,5 meter och är perfekt för framåt- och bakåtkörning.

SPECIFIKATION		DESTROYER FLAIL HD250F	
Maskinens vikt	2 650 kg (5 842 lb)	Ingångsaxel	1¾" Z6
Dragkrok	Kategori 2 med gaffeltopplänk	Smörjmedel för växellådan	EP80-90 W eller GL-4/GL-5-olja
Dragkrokens läge	Endast bakre montering	Växellådans oljekapacitet	4 liter
Klippbredd	2,50 m (8' 2")	Kåpans konstruktion	Helt svetsad konstruktion
Total bredd	2,92 m (9' 7")	Skenornas konstruktion	Utbytbar bultad skena
Total längd	1,52 m (5')	Tänder	Tand för tung drift
Klipphöjd	40-80 mm (1,6"-3,2")	Tandantal	72
Klippkapacitet	250 mm (9,8")	Tandspets hastighet	53 m/s
Rekommenderade hp för traktor	60 kW (80 hp)	Rotordiameter	298 mm (12")
Kraftuttagets hastighet	1 000 varv/min	Antal remmar	10 (5+5)
Växellåda	Gjutjärnshölje med integrerad, innesluten kopplingsaxel		

SPEARHEAD

📍 Station Road, Salford Priors, Evesham, Worcestershire, WR11 8SW, England 📞 +44 (0)1789 491860

✉️ enquiries@spearheadmachinery.com 📧 spearheadmachinery.com 🐦 📘 SpearheadWorld



Spearhead
är medlem i

Alamo-
koncernen