

SPEARHEAD

SNIPER OFFSET

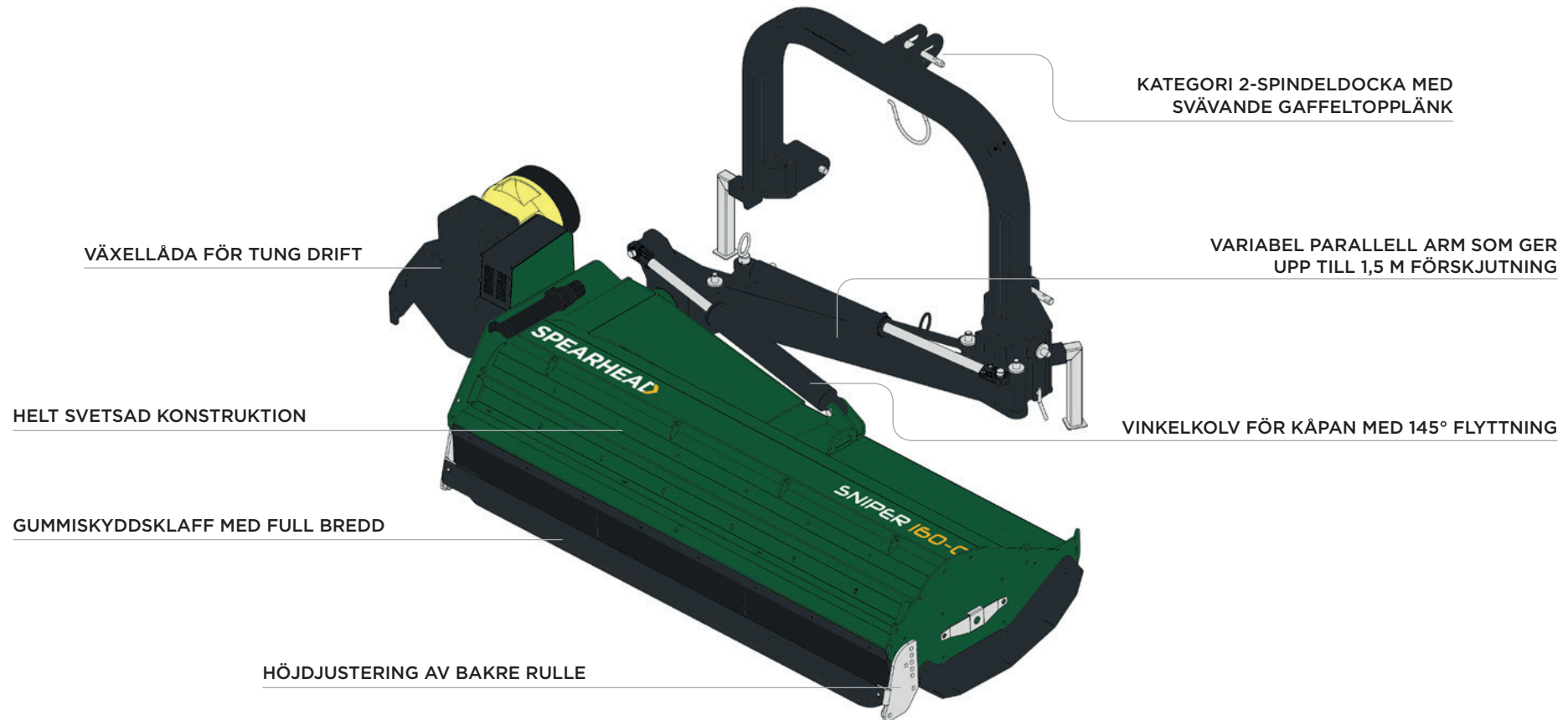

EGENSKAPER HOS SNIPER OFFSET



- SNIPER 160-05**
- SNIPER 190-05**
- SNIPER 225-05**

TRAKTORNS HP	KRAFTUTTAGS- HASTIGHET	TRANSPORTBREDD	3-PUNKTS KOPPLINGSMONTERING	KLIPPBREDD	SLAGTYP	ANTAL SLAGOR	KLIPPHÖJD
60 kW (80 hp)	540/1 000 varv/min	1,55 m (5' 2")	✓	1,60 m (5' 3")	Hammarslaga för tung drift	20	10-30 mm (0,4"-1,2")
67 kW (90 hp)	540/1 000 varv/min	1,55 m (5' 2")	✓	1,90 m (6' 3")	Hammarslaga för tung drift	24	10-30 mm (0,4"-1,2")
75 kW (100 hp)	540/1 000 varv/min	1,55 m (5' 2")	✓	2,25 m (7' 5")	Hammarslaga för tung drift	28	10-30 mm (0,4"-1,2")

STRÄVA EFTER BÄSTA MÖJLIGA SLUTRESULTAT



JORDBRUK



BETESMARK



FRITIDSYTOR



LÄTT UNDER-
VEGETATION



VATTENDRAG



MOTORVÄGAR

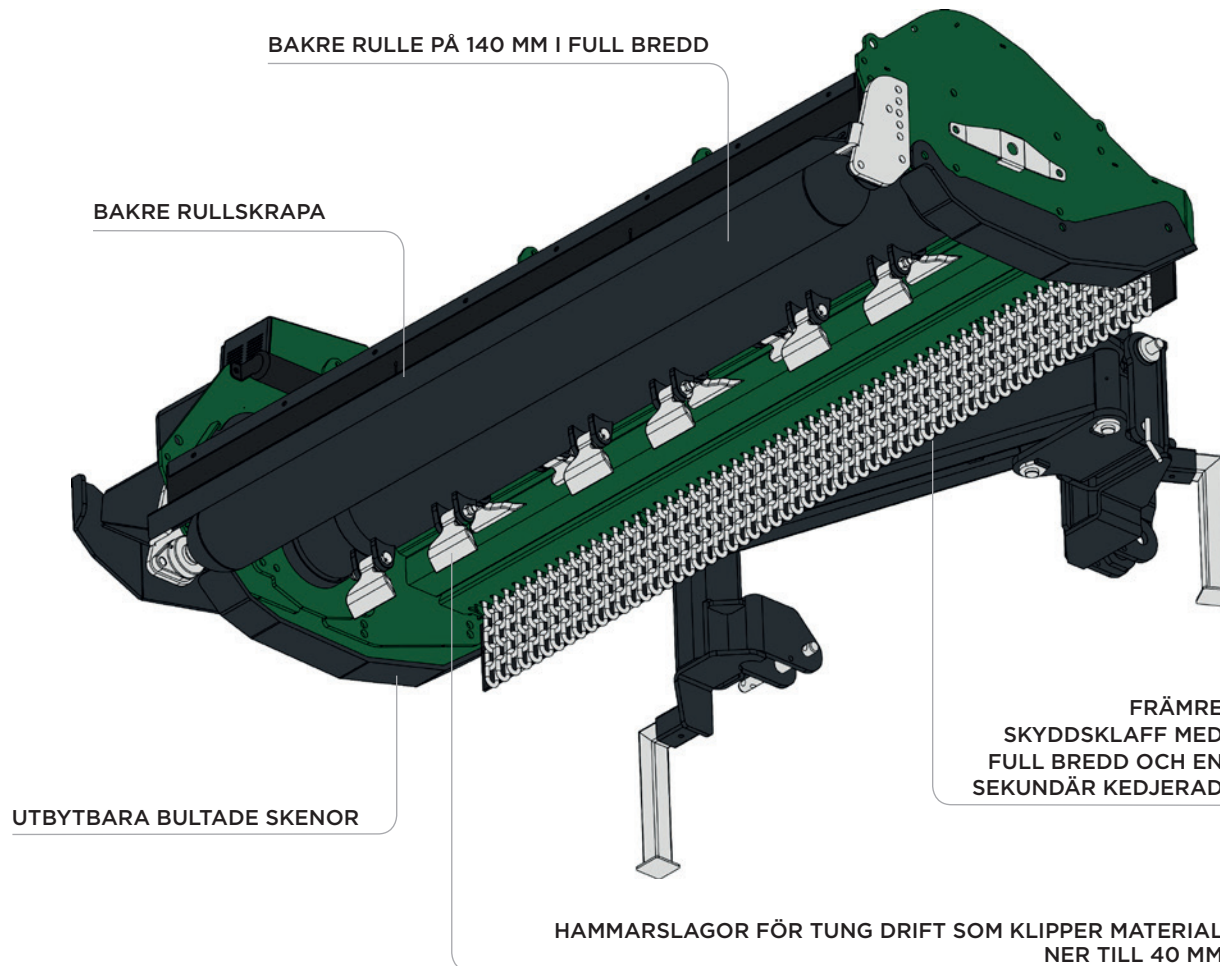

Slagklipparen Sniper Offset är utformad för användning på kanter och vallar och tillhandahåller en högkvalitativ och konsekvent klippning av material ner till 40 mm. Den är det perfekta valet för underhåll av platser som vattendrag och motorvägar.

Sniper Offset-sortimentet finns tillgängligt i ett urval av arbetsbredder på 1,6–2,3 meter med ytterligare användningsflexibilitet genom variabla parallella förskjutningsarmar på upp till maximalt 1,5 m för anpassning efter arbetsmiljön. Dessutom kan maskinens kåpa sättas i olika vinklar för att följa markens konturer.

Denna robusta maskin har tunga hammarlagor som är fästa på en elektroniskt balanserad rotor monterad på inneslutna, självjusterande lager. Remdrivningen tillhandahåller tillförlitlig kraftöverföring och den justerbara, självrengörande bakre rullen på 140 mm i full bredd, en skrapa och en gummiklaff säkerställer en högkvalitativ klippning och ett jämnt slutresultat.

SPECIFIKATION	SNIPER 160-OS	SNIPER 190-OS	SNIPER 225-OS
Maskinens vikt	680 kg (1 499 lb)	710 kg (1 565 lb)	790 kg (1 742 lb)
Dragkrok	Kategori 2 med svävande gaffeltopplänk	Kategori 2 med svävande gaffeltopplänk	Kategori 2 med svävande gaffeltopplänk
Dragkrokens läge	Endast bakre montering	Endast bakre montering	Endast bakre montering
Klippbredd	1,60 m (5' 3")	1,90 m (6' 3")	2,25 m (7' 5")
Arbetsbredd	2,18 m (7' 2")	2,48 m (8' 2")	2,73 m (9')
Total längd	1,68 m (5' 6")	1,68 m (5' 6")	1,68 m (5' 6")
Kåpans höjd	480 mm (1' 7")	480 mm (1' 7")	480 mm (1' 7")
Transportbredd	1,55 m (5' 2")	1,55 m (5' 2")	1,55 m (5' 2")
Transporthöjd	2,19 m (7' 3")	2,49 m (8' 3")	2,79 m (9' 2")
Klipphöjd	10–30 mm (0,4"–1,2")	10–30 mm (0,4"–1,2")	10–30 mm (0,4"–1,2")
Klippkapacitet	40 mm (1,6")	40 mm (1,6")	40 mm (1,6")
Maximalt förskjutningsavstånd	1,46 m (4' 9")	1,46 m (4' 9")	1,51 m (4' 11")
Vingens arbetsvinklar	90° upp/55° ner	90° upp/55° ner	90° upp/55° ner
Rekommenderade hp för traktor	60 kW (80 hp)	67 kW (90 hp)	75 kW (100 hp)
Kraftuttagets hastighet	540/1 000 varv/min	540/1 000 varv/min	540/1 000 varv/min
Växellåda	Gjutjärnshölje	Gjutjärnshölje	Gjutjärnshölje
Ingångsaxel	1½" Z6	1½" Z6	1½" Z6
Smörjmedel för växellådan	EP80-90 W eller GL-4/GL-5-olja	EP80-90 W eller GL-4/GL-5-olja	EP80-90 W eller GL-4/GL-5-olja
Växellådans oljekapacitet	1,2 liter	1,2 liter	1,2 liter
Kåpans konstruktion	Helt svetsad konstruktion	Helt svetsad konstruktion	Helt svetsad konstruktion
Skenornas konstruktion	Utbytbar bultad skena	Utbytbar bultad skena	Utbytbar bultad skena
Slaga	Hamarslaga för tung drift	Hamarslaga för tung drift	Hamarslaga för tung drift
Slagantal	20	24	28
Slagspetsens hastighet	48 m/s	48 m/s	48 m/s
Rotordiameter	159 mm (6,3")	159 mm (6,3")	159 mm (6,3")
Rullens diameter	140 mm (5,5")	140 mm (5,5")	140 mm (5,5")
Antal remmar	3	4	5

SPEARHEAD

📍 Station Road, Salford Priors, Evesham, Worcestershire, WR11 8SW, England ☎ +44 (0)1789 491860

✉ enquiries@spearheadmachinery.com 📧 spearheadmachinery.com 🌐 SpearheadWorld



Spearhead
är medlem i

Alamo-
koncernen